

FOGELSTA

PART OF BRENDERUP GROUP

ON THE MOVE

FOGELSTA BÅTTRAILERS 2018



PÅ VÄG MOT FRAMTIDEN

Ända sedan starten 1934 har Fogelsta varit på väg framåt och längs vägen har våra släpvagnar utrustats med allt fler funktioner och finesser. Samtidigt har sortimentet vuxit och vi har tagit fram produkter för alla typer av transporter. Idag är vi en av Sveriges ledande tillverkare av släpvagnar - det är ingen tillfällighet när vi sätter pålitlighet, funktion och modern design samt bästa möjliga säkerhet högst på agendan. Det breda sortimentet av tillbehör gör trailern extra flexibel.

År 2014 tog vår väg en ny riktning med Brenderup Group, ett nybildat fristående företag där Fogelsta är ett av våra premium-varumärken. Ett företag helt fokuserat på släpvagnar där vi kombinerar kunskap och erfarenhet med en drivkraft för att

skapa produkter som ger mervärde för våra kunder. Vårt sortiment gör det möjligt att täcka ett brett spann av olika behov och genom vår kunskap guidar vi dig till en släpvagn som passar dina behov idag, men ändå ger tillräcklig flexibilitet för att möta framtida behov. Du kommer att kunna förlita dig till vår produkt under många år och för många olika syften.

Vår erfarenhet tillsammans med vårt stora nätverk av återförsäljare och kunder ger oss möjlighet att utveckla moderna produkter där kombinationen design och funktion gör transport av gods enkelt - produkter som du stolt använder!





BÅTAR ÄR BYGGDA FÖR VATTEN. BÅTTRAILERS ÄR BYGGDA FÖR BÅTAR.

För att köra en båt på land krävs förstås en del speciallösningar. Det är sådant vi på Fogelsta älskar. Vi funderar, förändrar och förbättrar – och därför har dagens båttrailers fått många smarta funktioner.

Hållbarhet och säkerhet styr utvecklingen. Den främre delen på de flesta av våra trailers har till exempel en V-form som går ända fram till kulkopplingen. Det ger hela ekipaget med bil, båt och trailer en riktigt bra stabilitet och styrka. Chassi, bromssystem, fälgar, däck och rullar har fått extra tåliga material och konstruktioner.

Sedan ska det vara enkelt också. Med justerbara köl- och sidorullar och aktervagg får du båten i och upp ur vattnet utan problem. Du kan även justera hjulaxelns läge för bästa viktfördelning och kultryck – smart om din båt ger fram- eller bakvikt. Både material och funktioner är självklart ordentligt testade på typiskt Fogelstamanér.

Våra tester är nog det värsta en båttrailer kan råka ut för – klarar den det så klarar den det mesta som kan dyka upp.

HITTA BÅTTRAILERN SOM PASSAR DIG

BROMSAT **8**

Stora och tunga båtar kräver mycket hög transportsäkerhet. Med våra bromsade trailers får du enkelt ett optimalt kultryck och ett stabilt ekpage.

OBROMSAT **16**

Enklare, prisvärda och obromsade EU-trailers som passar optimalt för upptagning och transport av lättare båtar.

BÅTUPPTAGNING **22**

Våra båtupptagningsvagnar är en perfekt lösning för dig som endast har behov av upptagning och korta transporter.

VATTENSPORT **30**

I kategorin Vattensport hittar du säkra transportlösningar, konstruerade för att ta kanoter, kajaker, vattenskotrar och liknande utrustning till ditt mål.

TILLBEHÖR **41**

I kategorin Tillbehör hittar du praktiska och funktionella produkter.

Produkterna på bilderna i katalogen är extrautrustade. Vi förbehåller oss rätten att ändra specifikationer, konstruktioner och utrustning. Vi reserverar oss för eventuella tryckfel. Priserna är rekommenderade cirkapriser inkl moms, lokala avvikelser kan förekomma. Vagnar för svenska marknaden monteras inte med reflex på skärmar. Uppdaterat sortiment finns på www.fogelsta.se



BROMSAT





AG 20 FIT

AQUADOR



TUNG LAST, ÖVERVÄGANDE SÄKERHET

Oavsett vilken typ av båt som ska transporteras, är säkerheten alltid viktigast. Men med stora, tunga båtar krävs ändå något extra när det gäller transportlösningens utförande och kapacitet. Våra bromsade trailers ger en ytterst stabil färd tack vare V-draget som löper fram till kulkopplingen. Optimalt kultryck får du enkelt genom att anpassa trailern med den justerbara hjulaxeln. Dessutom kommer du få stor nytta av finesser som vikbara ljusenheter och självjusterande vagg. Det kan du vara väldigt säker på.



För extra skydd och smidig av- och pålastning kan du välja till superrollar, som tack vare de extra rullarna och den automatiska justeringen minimerar belastningen på skrovet. När båten står på trailern vilar den på köllrollarna och stöds av superrullarna.



Med en bromsad trailer får du högre säkerhet.



Med V-formen som löper fram till kulkopplingen ditt ekipage en bättre stabilitet och goda köregenskaper.



Snygg och smidig belysning bak. Två vattentäta och vikbara ljusenheter för enkel av- och pålastning. Sjösättning kan göras utan att belysningsarmaturen avlägsnas.



25026TBSV

TRAILERS FÖR DE STÖRSTA OCH TYNGSTA

För stora och tunga fritidsbåtar och för längre transporter har vi tagit fram en serie med sju olika modeller med dubbla axlar, där lastvikten kan vara ända upp till 2800 kg. Förstärkt chassi, dubbla självjusterande vaggor, premiumrullar, justerbar hjulaxel och V-drag. Båttrailern på bilden kan vara extrautrustad.

Modell	Art.nr	Mått (LxB cm)	Totalvikt (kg)	Tjänstevikt (kg)	Lastvikt (kg)	System	Båtlängd (M/F)	Ståbara skärmar	Kölrullar/Sidorullar	Självjust. vagga	Hjul	Stöd-hjul	Antal axlar	Pris inkl. moms
20022TBSV	306368	652x221	1990	470	1520	Rullar	6,6/22	Ja	5/8	2	155Rx13C	Ja	2	55 990
20024TBSV	305815	753x221	1990	530	1460	Rullar	7,2/24	Ja	5/12	2	155Rx13C	Ja	2	59 490
25026TBSV	305818	803x221	2500	570	1930	Rullar	7,8/26	Ja	6/12	2	155Rx13C	Ja	2	65 690
30030TBSV	305822	923x221	3000	680	2320	Rullar	8,7/30	Ja	8/16	2	185Rx14C	Ja	2	80 790
30226TBSV	305820	803x221	3000	700	2300	Rullar	7,8/26	Ja	8/16	2	185Rx14C	Ja	2	73 490
35026TBSV	305824	803x221	3500	700	2800	Rullar	7,8/26	Ja	8/16	2	185Rx14C	Ja	2	79 690
35030TBSV	305826	923x221	3500	710	2790	Rullar	8,7/30	Ja	8/16	2	185Rx14C	Ja	2	86 650

Mer information finns på sidan 36-37 eller besök fogelsta.se



Två vattentäta och vikbara ljusenheter för enkel av- och pålastning.



13-polig spiralkabel är standard.



Förstärkt svetsat chassi.



Ståbara och heltäckande skärmar som skyddar mot vägsprut.

TILLBEHÖR - EXEMPEL Eventuella monteringskostnader tillkommer. Läs mer om tillbehör på sidan 41



Smidig bromsvävt

Rek. pris från 895:- inkl. moms.



Gångbord

Rek. pris från 1 080:- inkl. moms.

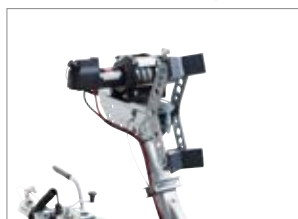

Elvinsch

Rek. pris från 6 560:- inkl. moms.



Aluminiumhjul

Rek. pris från 1 860:- inkl. moms.



Två vattentäta och vikbara ljusenheter för enkel av- och pålastning.



Ståbara och heltäckande skärmar som skyddar mot vägsprut.



För extra skydd och smidig av- och pålastning kan du välja till superrullar.



13-polig spiralkabel är standard.



18022BSV

ROBUSTA TRAILERS FÖR DE FLESTA TROLLINGBÅTAR

Stabila enkelaxlade bromsade trailers med hög trafiksäkerhet och mycket goda köregenskaper för större fritidsbåtar på upp till 1380 kg. Med V-drag, förstärkt chassi, justerbar hjulaxel, premiumrullar och självjusterande vagger fixar du båtupptagningen och längre transporter utan problem. Båttrailern på bilden kan vara extrautrustad.

Modell	Art.nr	Mått (LxB cm)	Totalvikt (kg)	Tjänstevikt (kg)	Lastvikt (kg)	System	Båtlängd (M)	Ståbara skärmar	Kölrullar/Sidorullar	Självjust. vagger	Hjul	Stöd-hjul	Antal axlar	Pris inkl. moms
13022BSV	306365	654x221	1300	370	930	Rullar	6,6	Ja	4/8	1	185Rx14	Ja	1	39 850
15022BSV	305808	654x221	1500	400	1100	Rullar	6,6	Ja	5/8	2	185Rx14C	Ja	1	43 390
18022BSV	305812	654x221	1800	420	1380	Rullar	6,6	Ja	5/8	2	185Rx14C	Ja	1	49 490

Mer information finns på sidan 36-37 eller besök fogelsta.se



13022BSV

TILLBEHÖR - EXEMPEL Eventuella monteringskostnader tillkommer. Läs mer om tillbehör på sidan 41

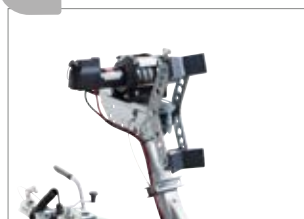

Elvansch
Rek. pris från 2 620:- inkl. moms.

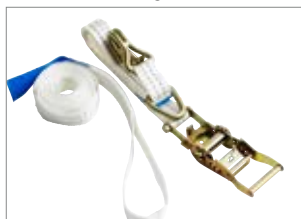

Spännband 4-pack
Rek. pris från 1 095:- inkl. moms.



Kullås
Rek. pris från 1 995:- inkl. moms.



Aluminiumhjul
Rek. pris från 1 860:- inkl. moms.



13020B

BROMSAD, PÅLITLIG TRAILER FÖR TYNGRE BÅTAR

13020B är en bromsad trailer för båtar på upp till 980 kg. Den här flexibla trailern är byggd för trygg och säker transport och passar utmärkt för båtupptagning, sjösättning och längre transporter. V-drag, justerbar hjulaxel och vinschsystem med säkerhetsbroms. Båttrailern på bilden kan vara extrautrustad.



Två vattentäta och vikbara ljusenheter för enkel av- och pålastning.



Ståbara och heltäckande skärmar som skyddar mot vägsprut.



Multijusterbart vinschtorrn.



Förstärkt chassi.

Modell	Art.nr	Mått (LxB cm)	Totalvikt (kg)	Tjänstevikt (kg)	Lastvikt (kg)	System	Båtlängd (M/F)	Ståbara skärmar	Kölrullar/Sidorullar	Självjust. vagga	Hjul	Stöd-hjul	Antal axlar	Pris inkl. moms
13020B	305803	611x191	1300	320	980	Rullar	6,0/20	Ja	4/6	-	185/70Rx13	Ja	1	32 890

Mer information finns på sidan 36-37 eller besök fogelsta.se



TILLBEHÖR - EXEMPEL Eventuella monteringskostnader tillkommer. Läs mer om tillbehör på sidan 41



Bromsvävt

Rek. pris från 860:- inkl. moms.



Gångbord

Rek. pris från 1 080:- inkl. moms.



Fotsteg

Rek. pris från 525:- inkl. moms.

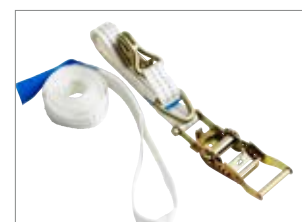

Spännband 4-pack

Rek. pris från 1 095:- inkl. moms.



Multijusterbart vinschhorn.



Med V-formen får ditt ekipage bättre stabilitet och köregenskaper.



Ståbara och heltäckande skärmar som skyddar mot vägsprut.

11020BSV

FÖR LITE STÖRRE BÅTAR OCH LÄNGRE TRANSPORTER

Med en bromsad trailer transporterar du din båt tryggt och säkert. Flexibla 11020BSV passar för större båtar på upp till 805 kg, och är utrustad med V-drag, premiumrullar och justerbar hjulaxel. Båttrailern på bilden kan vara extrautrustad.

Modell	Art.nr	Mått (LxB cm)	Totalvikt (kg)	Tjänstevikt (kg)	Lastvikt (kg)	System	Båtlängd (M/F)	Ståbara skärmar	Kölrullar/Sidorullar	Självjust. vagg	Hjul	Stöd-hjul	Antal axlar	Pris inkl. moms
11020 Pioner	307714	611x191	1100	295	805	Skenor	6/20	Ja	2/-	-	155Rx13C	Ja	1	43 390
11020BSV	305801	611x191	1100	295	805	Rullar	6/20	Ja	4/6	1	155Rx13C	Ja	1	37 290

Mer information finns på sidan 36-37 eller besök fogelsta.se



Genom att flytta hjulaxeln kan du fördela vikten optimalt.



Två vattentäta och vikbara ljusenheter för enkel av- och pålastning.



Med V-formen får ditt ekipage bättre stabilitet och köregenskaper.

10018B

BROMSAD OCH PÅLITLIG TRAILER

10018B är en bromsad trailer för båtar på upp till 730 kg, byggd för trygg och säker transport. Den här flexibla trailern passar utmärkt för båtupptagning, sjösättning och längre transporter. Utrustad med V-drag, justerbar hjulaxel och lättinställda stödrullar. Båttrailern på bilden kan vara extrautrustad.

Modell	Art.nr	Mått (LxB cm)	Totalvikt (kg)	Tjänstevikt (kg)	Lastvikt (kg)	System	Båtlängd (M/F)	Ståbara skärmar	Kölrullar/Sidorullar	Självjust. vagg	Hjul	Stöd-hjul	Antal axlar	Pris inkl. moms
10018B	305800	593x191	1000	270	730	Rullar	5,5/18	Ja	4/6	-	155Rx13	Ja	1	30 995

Mer information finns på sidan 36-37 eller besök fogelsta.se

OBROMSAT







ENKELHET GÖR FRIHETEN SJÄLVKLART

Många gånger är den enkla vägen till eller från vattnets frihet den bästa. Det vill vi även att du ska känna när du använder någon av våra obromsade trailers. De är anpassade för lättare båtar och löser dina behov på ett snabbt och flexibelt sätt.

I sin funktionella enkelhet är samtliga trailers i kategorin både prisvärda och smidiga att underhålla. Precis så som du vill ha det.



Snygg och smidig belysning bak. Två vattentäta och vikbara ljusenheter för enkel av- och pålastning. Sjösättning kan göras utan att belysningsarmaturen avlägsnas.



Genom att flytta hjulaxeln på trailern kan du fördela vikten optimalt.



Med V-formen som löper fram till kulkopplingen får ditt ekipage en bättre stabilitet och goda köregenskaper. Multijusterbart vinschhorn ger bästa förutsättningar att vinscha upp båten.



Anpassa din trailer till båten med de höj- och sänkbara och flyttbara sidorullarna och de höj- och sänkbara kölrullarna.



6516U

STABILA TRAILERS MED V-DRAG

På våra största obromsade båttrailers har vi ökat säkerheten med V-drag och justerbar hjulaxel. De stabila släpen har kapacitet för båtar på upp till 540 kg och är utmärkta för båtupptagning och transport. Lättinställda stödroller ger optimalt stöd för din båt. 6015UAL är en specialanpassad trailer för aluminiumbåtar som exempelvis Linder-båtar. Båttrailern på bilden kan vara extrautrustad.



Justerbart vinschorn.



Varmförzinkat chassi som skyddar mot rost.



Ståbara och heltäckande skärmar som skyddar mot vägsprut.



Vattentäta och vikbara ljusenheter möjliggör sjösättning utan att belysningsarmaturen avlägsnas.

Modell	Art.nr	Mått (LxB cm)	Totalvikt (kg)	Tjänstevikt (kg)	Lastvikt (kg)	System	Båtlängd (M/F)	Ståbara skärmar	Körlullar/Sidorullar	Självjust vagg	Hjul	Stöd-hjul	Antal axlar	Pris inkl. moms
6015UAL	305833	471x158	600	125	475	Skenor	4,6/15	Nej	3/0	-	145/80Rx13	Nej	1	14 390
6516U	305835	537x191	650	205	445	Rullar	4,8/16	Ja	2/4	-	155Rx13	Nej	1	17 490
7516U	305839	537x191	750	210	540	Rullar	4,8/16	Ja	3/4	-	155Rx13	Ja	1	18 990
7518U	305856	586x191	750	230	520	Rullar	5,5/18	Ja	3/4	-	155Rx13	Ja	1	20 690

Mer information finns på sidan 36-37 eller besök fogelsta.se



6015UAL

TILLBEHÖR - EXEMPEL Eventuella monteringskostnader tillkommer. Läs mer om tillbehör på sidan 41



Kullås

Rek. pris från 1 995:- inkl. moms.



Gångbord

Rek. pris från 1 080:- inkl. moms.



Elvinsch

Rek. pris från 2 620:- inkl. moms.



Aluminiumhjul

Rek. pris från 1 860:- inkl. moms.



5015U

SMIDIGA OBROMSADE TRAILERS FÖR MINDRE BÅTAR

Obromsade och smidiga trailers med låg vikt för fritidsbåtar på upp till 375 kg. 4015U och 5015U passar bra för båtupptagning, sjösättning och transport av mindre båtar och de får köras i högst 80 km/h. Totalvikten på båt och trailer får maximalt uppgå till bilens halva tjänstevikt, dock högst 750 kg. Båttrailern på bilden kan vara extrautrustad.

Modell	Art.nr	Mått (LxB cm)	Totalvikt (kg)	Tjänstevikt (kg)	Lastvikt (kg)	System	Båtlängd (M/F)	Ståbara Skärmar	Körullar/Sidorullar	Självjust. vagg	Hjul	Stöd-hjul	Antal axlar	Pris inkl. moms
4015U	305829	471x158	400	125	275	Rullar	4,6/15	Nej	2/4	0	145/80Rx13	Nej	1	12 420
5015U	305827	471x158	500	125	375	Rullar	4,6/15	Nej	2/4	0	145/80Rx13	Nej	1	14 740

Mer information finns på sidan 36-37 eller besök fogelsta.se



Justerbart vinschstativ.



Vattentäta och vikbara ljusenheter möjliggör sjösättning utan att belysningsarmaturen avlägsnas.



Anpassa trailern med höj- och sänkbara, samt flyttbara sidorullar och körrullar.

TILLBEHÖR - EXEMPEL Eventuella monteringskostnader tillkommer. Läs mer om tillbehör på sidan 41



Fotsteg

Rek. pris från 525:- inkl. moms.

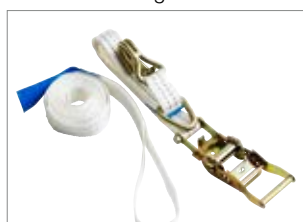

Spännband

Rek. pris från 1 095:- inkl. moms.



Kullås

Rek. pris från 1 995:- inkl. moms.



Stödhjul komplett inkl. fästen

Rek. pris från 840:- inkl. moms.

BÅTUPPTAGNING

A scenic view of a rocky coastline. In the foreground, there are large, grey, textured rocks with patches of green and brown vegetation. The middle ground shows a dark blue sea with small waves. In the background, a large, rounded rock formation sits in the water, with more distant land visible on the horizon under a pale sky.





NÄRA TILL VATTNET, NÄRA TILL UPPLEVELSER

Har du nära till vatten kan vi bara gratulera. Inte bara till att själva båtturena kanske blir fler, utan även till att transportbehoven blir förhållandevis små. För upptagning och kortare transporter kan vi erbjuda ett brett sortiment av båtupptagningsvagnar. Samtliga är oregistrerade, skattebefriade och får framföras i högst 30 km/h. Glöm inte att det krävs LGF-skytt samt blinkers för färd på allmän väg, liksom belysning vid mörkerfärd.



Standardhjul. Skärmar finns som tillbehör (ej till dubbla axlar).



Anpassa din trailer till båten med de höj- och sänkbara och flyttbara sidorullarna och de höj- och sänkbara kölrullarna.



Multijusterbart vinschtom.



Kölrullar kan justeras i höjled.



ST8518

FÖR UPPTAGNING AV LÄNGRE OCH LÄTTARE BÅTAR

ST8518 är en båtupptagningsvagn med låg vikt för lite längre och lättare båtar på högst 850 kg. Den registrerade och skattebefriade vagnen klassas som efterfordon och får framföras i 30 km/h, dock ej på motorväg eller motortrafikled. LGF-skylt, belysning vid mörkerfärd samt blinkers (även dagtid) krävs för färd på allmän väg. Båttrailern på bilden kan vara extrautrustad.

Modell	Art.nr	Mått (LxB cm)	Totalvikt (kg)	Tjänstevikt (kg)	Lastvikt (kg)	System	Båtlängd (M/F)	Kölrullar/Sidorullar	Hjul	Stöd-hjul	Antal axlar	Pris inkl. moms
ST8518	306491	515x180	1000	150	850	Rullar	5,5/18	3/4	155Rx13	Nej	1	10 590
ST8518 bel*	306492	515x180	1000	150	850	Rullar	5,5/18	3/4	155Rx13	Nej	1	11 595

Mer information finns på sidan 36-37 eller besök fogelsta.se
*Belysningsset ingår.



Standardhjul. Skärmar finns som tillbehör.



Justerbart vinschotorn.



Varmförzinkat chassi som skyddar mot rost.



Anpassa trailern med höj- och sänkbara, samt flyttbara sidorullar och kölrullar.

+ TILLBEHÖR - EXEMPEL

Eventuella monteringskostnader tillkommer. Läs mer om tillbehör på sidan 41



Belysningsset

Rek. pris från 1 095:- inkl. moms.

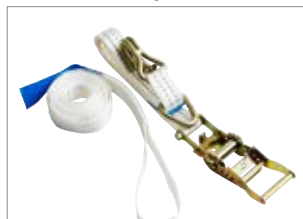

Spännband 4-pack

Rek. pris från 1 095:- inkl. moms.



LGF-skylt med fäste

Rek. pris från 560:- inkl. moms.



Aluminiumhjul

Rek. pris från 1 860:- inkl. moms.



ST11020

BÅTUPPTAGNINGSVAGN MED V-DRAG

Med V-drag och justerbar hjulaxel passar denna vagn perfekt för upptagning och sjösättning samt förvaring av båtar på upp till 1100 kg. Lättinställda stödroller ger optimalt stöd för din båt. Vagnen klassas som efterfordon. Båttrailern på bilden kan vara extrautrustad.

Modell	Art.nr	Mått (LxB cm)	Totalvikt (kg)	Tjänstevikt (kg)	Lastvikt (kg)	System	Båtlängd (M/F)	Kölrullar/Sidorullar	Självjust. vagga	Hjul	Stöd-hjul	Antal axlar	Pris inkl. moms
ST11020	306470	600x185	1310	210	1100	Rullar	6/20	3/6	-	155Rx13C	Ja	1	15 390
ST11020 bel*	306472	600x185	1310	210	1100	Rullar	6/20	3/6	-	155Rx13C	Ja	1	16 350

Mer information finns på sidan 36-37 eller besök fogelsta.se

*Belysningsset ingår.



ST25026TSV

FÖR UPPTAGNING AV STORA OCH TUNGA FRITIDSBÅTAR

Största båtupptagningsvagnarna från Fogelsta har pendelboggi för jämnare köregenskaper och passar för båtar på upp till 3000 kg. Superullar, förstärkt chassi, V-drag och justerbar hjulaxel är andra klara fördelar. Vagnen klassas som efterfordon. Båttrailern på bilden kan vara extrautrustad.

Modell	Art.nr	Mått (LxB cm)	Totalvikt (kg)	Tjänstevikt (kg)	Lastvikt (kg)	System	Båtlängd (M/F)	Kölrullar/Sidorullar	Självjust. vagga	Hjul	Stöd-hjul	Antal axlar	Pris inkl. moms
ST20024TSV	306481	730x233	2380	380	2000	Rullar	7,2/24	5/10	2	185Rx14	Ja	2	35 590
ST20024TSV bel*	306482	730x233	2380	380	2000	Rullar	7,2/24	5/10	2	185Rx14	Ja	2	36 590
ST25026TSV	306484	780x233	2930	430	2500	Rullar	7,8/26	8/12	2	185Rx14C	Ja	2	40 190
ST25026TSV bel*	306485	780x233	2930	430	2500	Rullar	7,8/26	8/12	2	185Rx14C	Ja	2	41 190
ST300026TSV	306486	780x233	3430	430	3000	Rullar	7,8/26	8/12	2	185Rx14C	Ja	2	42 750
ST30026TSV bel*	305885	780x233	3430	430	3000	Rullar	7,8/26	8/12	2	185Rx14C	Ja	2	43 790
ST300030TSV	306516	900x233	3480	480	3000	Rullar	8,7/30	8/16	2	185Rx14C	Ja	2	46 490
ST30030TSV bel*	309611	900x233	3480	480	3000	Rullar	8,7/30	8/16	2	185Rx14C	Ja	2	47 490

Mer information finns på sidan 36-37 eller besök fogelsta.se *Belysningsset ingår.



Anpassa trailern med höj- och sänkbara, samt flyttbara sidorullar och kölrullar.



Multijusterbart vinschtorn.



Höj- och sänkbara, samt flyttbara sidorullar och kölrullar.



Multijusterbart vinschtorn.



ST12522



Höj- och sänkbara, samt flyttbara sidorullar och kölrullar.



Chassi med dubbelt ramverk för stabil gång.

BÅTUPPTAGNINGSVAGN MED ROBUST CHASSI

Förutom att vagnen utrustats med V-drag och justerbar hjulaxel har vi här förstärkt chassiet för att klara båtar på upp till 1250 kg. Lättinställda stödrullar ger optimalt stöd för din båt. Vagnen klassas som efterfordon. Båttrailern på bilden kan vara extrautrustad.

Modell	Art.nr	Mått (LxB cm)	Totalvikt (kg)	Tjänstevikt (kg)	Lastvikt (kg)	System	Båtlängd (M/F)	Kölrullar/ Sidorullar	Självjust. Vagga	Hjul	Stöd-hjul	Antal Axlar	Pris Inkl. moms
ST12522	306473	630x215	1520	270	1250	Rullar	6,6/22	4/8	-	185Rx14	Ja	1	19 990
ST12522 bel*	306475	630x215	1520	270	1250	Rullar	6,6/22	4/8	-	185Rx14	Ja	1	20 995

Mer information finns på sidan 36-37 eller besök fogelsta.se *Belysningsset ingår.



ST15022



Multijusterbart vinschtorn.



Varmförzinkt chassi som skyddar mot rost.

REJÄL OCH SMIDIG MED SJÄLVJUSTERANDE VAGGA

Här har vi gjort båtupptagningen ännu smidigare med självjusterande vagga. Lägg till förstärkt chassi, V-drag och justerbar hjulaxel så har du en pålitlig vagn för båtar på upp till 1500 kg. Vagnen klassas som efterfordon. Som tillval finns superrullar. Båttrailern på bilden kan vara extrautrustad.

Modell	Art.nr	Mått (LxB cm)	Totalvikt (kg)	Tjänstevikt (kg)	Lastvikt (kg)	System	Båtlängd (M/F)	Kölrullar/ Sidorullar	Självjust. Vagga	Hjul	Stöd-hjul	Antal Axlar	Pris Inkl. moms
ST15022	306477	630x215	1790	290	1500	Rullar	6,6/22	5/8	2	185Rx14C	Ja	1	23 990
ST15022SV bel*	306478	630x215	1790	290	1500	Rullar	6,6/22	5/8	2	185Rx14C	Ja	1	24 995

Mer information finns på sidan 36-37 eller besök fogelsta.se *Belysningsset ingår.



God stabilitet på köl- och sidorullar.



Justerbart vinschhorn.

ST5016**ENKLASTE LÖSNINGEN FÖR BÅTUPPTAGNING**

Vår enklaste båtupptagningsvagn för kulkoppling. Lastvikt får vara högst 500 kg. Den registrerade och skattebefriade vagnen klassas som efterfordon. Båttrailern på bilden kan vara extrautrustad.

Modell	Art.nr	Mått (LxB cm)	Totalvikt (kg)	Tjänstevikt (kg)	Lastvikt (kg)	System	Båtlängd (M/F)	Kölrullar/Sidorullar	Hjul	Stöd-hjul	Antal axlar	Pris inkl. moms
ST5016	306490	430x180	580	80	500	Rullar	4,8/16	2/2	145/80R13	Nej	1	7 995

Mer information finns på sidan 36-37 eller besök fogelsta.se



Smidig hantering och fastsättning.



Kraftig kölrulle.

ST3513 HAND**HANDDRAGEN KÄRRA MED LÅG VIKT FÖR SMÅBÅTAR**

Båthandkärren är tänkt för upptagning och handdragen transport av mindre båtar på upp till 350 kg. Ett bra val för dig som endast har behov av flytt av din båt för hand på exempelvis stranden. Smidig och enkel hantering av lätta båtar som exempelvis seglarjollar. Kan demonteras. Båttrailern på bilden kan vara extrautrustad.

Modell	Art.nr	Mått (LxB cm)	Totalvikt (kg)	Tjänstevikt (kg)	Lastvikt (kg)	System	Båtlängd (M/F)	Kölrullar/Sidorullar	Hjul	Stöd-hjul	Antal axlar	Pris inkl. moms
ST3513 hand	107152	350x150	350	50	300	Rullar	4/13	1/2	4.00-8	Nej	1	2 995

Mer information finns på sidan 36-37 eller besök fogelsta.se

VATTENSPORT







HELA VÄGEN TILL OCH FRÅN ÄVENTYRET

Såvida du inte är ute och simmar, kan du knappast uppleva vatten närmare än vad du gör i en kanot, kajak eller på en vattenskoter. Och när suget efter ännu ett äventyr dyker upp, vill du slippa bekymmer med att ta dig dit. Våra lösningar i Vattensportkategorin är säkra och smidiga, oavsett vilken typ av färdmedel du använder där ute.



Varmförzinkat chassi som skyddar mot rost.



Snygg och smidig belysning bak. Två vattentäta och vikbara ljusenheter för enkel av- och pålastning. Sjösättning kan göras utan att belysningsarmaturen avlägsnas.



Kanot- och kajaktillsats med plats för upp till 16 kajaker eller 8 kanoter



Våra skenors nya revolutionerande material förenklar av- och pålastning avsevärt. Med förbättrad glidförmåga har lastningsfunktionen aldrig varit smidigare.



PWC750URA

SMIDIGA TRAILERS FÖR VATTENSKOTER

Jetskitrailer med anpassad chassiform för vattenskotrar, vår jetskitrailer fördelar belastningen effektivt och skyddar skrovet. System med skenor med hög glidförmåga som underlättar av- och pålastning av din vattenskoter. Vagnen på bilden kan vara extrautrustad.



Skenor med extremt hög glidförmåga.



Standardhjul.

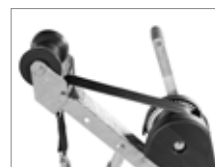

Justerbart vinschtorrn.



Två vattentäta och vikbara ljusenheter för enkel av- och pålastning.

Modell	Art.nr	Mått (L X B Cm)	Totalvikt (kg)	Tjänstevikt (kg)	Lastvikt (kg)	System	Båtlängd (M/F)	Hjul-dimension	Stöd-hjul	Antal axlar	Pris inkl. moms
STPWC600	311222	405x158	750	100	600	Skenor	3,8/13	145/80Rx13	Ja	1	9 290
PWC0400URA	311373	416x158	400	120	280	Skenor	3,8/13	145/80Rx13	Ja	1	13 590
PWC0500URA	311372	416x158	500	120	380	Skenor	3,8/13	145/80Rx13	Ja	1	13 590
PWC0600URA	311371	416x158	600	120	480	Skenor	3,8/13	145/80Rx13	Ja	1	13 590
PWC0750URA	311370	416x158	750	120	630	Skenor	3,8/13	145/80Rx13	Ja	1	13 590

Mer information finns på sidan 36-37 eller besök fogelsta.se



TILLBEHÖR - EXEMPEL Eventuella monteringskostnader tillkommer. Läs mer om tillbehör på sidan 41



Kullås

Rek. pris från 1 995:- inkl. moms.



Fotsteg

Rek. pris från 525:- inkl. moms.



Spännband 4-pack

Rek. pris från 1 095:- inkl. moms.



Aluminiumhjul

Rek. pris från 1 860:- inkl. moms.



Vinschtorrn.



Varmförzinkat chassi som skyddar mot rost.



Två vattentäta och vikbara ljusenheter för enkel av- och pålastning.

**5015UGB**

LÄTTHANTERLIG TRAILER FÖR GUMMI- OCH ALUMINIUMBÅTAR

Liten och smidig trailer anpassad för upptagning och transport av främst aluminiumbåtar på upp till 475 kg. 5015UGB har sidostödsrullar som justerar sig själva efter skrovets form. Sidostödrullarna är flyttbara i längsled och rullhållarna i sidled. 5015UGB har 13"-hjul som standard. Båttrailern på bilden kan vara extrautrustad.

Modell	Art.nr	Mått (LxB cm)	Totalvikt (kg)	Tjänstevikt (kg)	Lastvikt (kg)	System	Båtlängd (M/F)	Kölrullar/Sidorullar	Hjul-dimension	Stöd-hjul	Antal axlar	Pris inkl. moms
5015UGB	305831	471x158	500	125	375	Rullar	4,6/15	1/8	145/80Rx13	Nej	1	14 390

Mer information finns på sidan 36-37 eller besök fogelsta.se



TILLBEHÖR - EXEMPEL Eventuella monteringskostnader tillkommer. Läs mer om tillbehör på sidan 41

**Kullås**

Rek. pris från 1 995:- inkl. moms.

**Fotsteg**

Rek. pris från 525:- inkl. moms.

**Stödhjul komplett inkl. fästen**

Rek. pris från 840:- inkl. moms.

**Surringsbeslag**

Rek. pris från 145:- inkl. moms.





6516UC

FÖR UPPTILL 16 KAJAKER ELLER 8 KANOTER

Med Fogelstas kanottrailers har du möjlighet att transportera upp till 16 kajaker eller 8 kanoter. Ställningen går lätt att justera efter kanoternas storlek. När kanotstället är monterat har trailern en totalhöjd på ca 240 cm. V-drag och justerbar hjulaxel hjälper till att göra ekipaget stabilare och säkrare. Båttrailern på bilden kan vara extrautrustad.

Modell	Art.nr	Mått (LxB cm)	Totalvikt (kg)	Tjänstevikt (kg)	Lastvikt (kg)	Hjul-Dimension	Adapter-Kabel	Stödhjul	Antal axlar	Pris inkl. moms
6516UC	306379	537x191	650	205	445	155Rx13	13	Ja	1	23 890
7516UC	306380	537x191	750	210	540	155Rx13	13	Ja	1	25 490

Mer information finns på sidan 36-37 eller besök fogelsta.se



Ståbara och heltäckande skärmar som skyddar mot vägsprut.



Genom att flytta hjulaxeln kan du fördela vikten optimalt.



Plats för upp till två kajaker sida vid sida.

TILLBEHÖR - EXEMPEL Eventuella monteringskostnader tillkommer. Läs mer om tillbehör på sidan 41

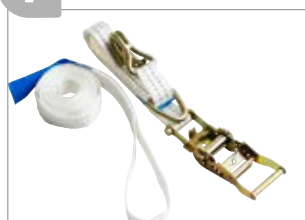

Spännband 4-pack

Rek. pris från 1 095:- inkl. moms.



Fotsteg

Rek. pris från 525:- inkl. moms.



Reservhjulshållare

Rek. pris från 850:- inkl. moms.



Aluminiumhjul

Rek. pris från 1 860:- inkl. moms.

TEKNISKA FAKTA OCH PRIS

BROMSAT

MODELL	ART.NR	UTVÄNDIGA MÅTT (L X B CM)	TOTALVIKT (KG)	TJÄNSTEVIKT (KG)	LASTVIKT (KG)	SYSTEM	BÅTLÄNGD (M/F)	STÅBARA SKÄRMAR	ANTAL KÖLRULLAR	ANTAL SIDORULLAR	SJÄLVJUSTERANDE VAGGA
10018B	305800	593x191	1000	270	730	Rullar	5,5/18	Ja	4	6	-
11020 Pioner	307714	611x191	1100	295	805	Skenor	6/20	Ja	2	-	-
11020BSV	305801	611x191	1100	295	805	Rullar	6/20	Ja	4	6	1
13020B	305803	611x191	1300	320	980	Rullar	6/20	Ja	4	6	-
13022BSV	306365	654x221	1300	370	930	Rullar	6,6/22	Ja	4	8	1
15022BSV	305808	654x221	1500	400	1100	Rullar	6,6/22	Ja	5	8	2
18022BSV	305812	654x221	1800	420	1380	Rullar	6,6/22	Ja	5	8	2
20022TBSV	306368	652x221	1990	470	1520	Rullar	6,6/22	Ja	5	8	2
20024TBSV	305815	753x221	1990	530	1460	Rullar	7,2/24	Ja	5	12	2
25026TBSV	305818	803x221	2500	570	1930	Rullar	7,8/26	Ja	6	12	2
30226TBSV	305820	803x221	3000	700	2300	Rullar	7,8/26	Ja	8	16	2
30030TBSV	305822	923x221	3000	680	2320	Rullar	8,7/30	Ja	8	16	2
35026TBSV	305824	803x221	3500	700	2800	Rullar	7,8/26	Ja	8	16	2
35030TBSV	305826	923x221	3500	710	2790	Rullar	8,7/30	Ja	8	16	2

OBROMSAT

MODELL	ART.NR	UTVÄNDIGA MÅTT (L X B CM)	TOTALVIKT (KG)	TJÄNSTEVIKT (KG)	LASTVIKT (KG)	SYSTEM	BÅTLÄNGD (M/F)	STÅBARA SKÄRMAR	ANTAL KÖLRULLAR	ANTAL SIDORULLAR	SJÄLVJUSTERANDE VAGGA
4015U	305829	471x158	400	125	275	Rullar	4,6/15	Nej	2	4	-
5015U	305827	471x158	500	125	375	Rullar	4,6/15	Nej	2	4	-
6015UAL	305833	471x158	600	125	475	Skenor	4,6/15	Nej	3	-	-
6516U	305835	537x191	650	205	445	Rullar	4,8/16	Ja	2	4	-
7516U	305839	537x191	750	210	540	Rullar	4,8/16	Ja	3	4	-
7518U	305856	586x191	750	230	520	Rullar	5,5/18	Ja	3	4	-

BÅTUPPTAGNINGSVAGN

MODELL	ART.NR	UTVÄNDIGA MÅTT (L X B CM)	TOTALVIKT (KG)	TJÄNSTEVIKT (KG)	LASTVIKT (KG)	SYSTEM	BÅTLÄNGD (M/F)	STÅBARA SKÄRMAR	ANTAL KÖLRULLAR	ANTAL SIDORULLAR	SJÄLVJUSTERANDE VAGGA
ST3513 hand	107152	350x150	350	50	300	Rullar	4/13	Nej	1	2	-
ST5016	306490	430x180	580	80	500	Rullar	4,8/16	Nej	2	2	-
STPWC600	311222	416x158	700	100	600	Skenor	3,8/13	Nej	-	-	-
ST8518	306491	515x180	1000	150	850	Rullar	5,5/18	Nej	3	4	-
ST8518 bel	306492	515x180	1000	150	850	Rullar	5,5/18	Nej	3	4	-
ST11020	306470	600x185	1310	210	1100	Rullar	6/20	Nej	3	6	-
ST11020 bel	306472	600x185	1310	210	1100	Rullar	6/20	Nej	3	6	-
ST12522	306473	630x215	1520	270	1250	Rullar	6,6/22	Nej	4	8	-
ST12522 bel	306475	630x215	1520	270	1250	Rullar	6,6/22	Nej	4	8	-
ST15022	306477	630x215	1790	290	1500	Rullar	6,6/22	Nej	5	8	2
ST15022SV bel	306478	630x215	1790	290	1500	Rullar	6,6/22	Nej	5	8	2
ST20024TSV	306481	730x233	2380	380	2000	Rullar	7,2/24	Nej	5	10	2
ST20024TSV bel	306482	730x233	2380	380	2000	Rullar	7,2/24	Nej	5	10	2
ST25026TSV	306484	780x233	2930	430	2500	Rullar	7,8/26	Nej	8	12	2
ST25026TSV bel	306485	780x233	2930	430	2500	Rullar	7,8/26	Nej	8	12	2
ST30026TSV	306486	780x233	3430	430	3000	Rullar	7,8/26	Nej	8	12	2
ST30026TSV bel	305885	780x233	3430	430	3000	Rullar	7,8/26	Nej	8	12	2
ST30030TSV	306516	900x233	3480	480	3000	Rullar	8,7/30	Nej	8	16	2
ST30030TSV bel	309611	900x233	3480	480	3000	Rullar	8,7/30	Nej	8	16	2

VATTENSPORT

MODELL	ART.NR	UTVÄNDIGA MÅTT (L X B CM)	TOTALVIKT (KG)	TJÄNSTEVIKT (KG)	LASTVIKT (KG)	SYSTEM	BÅTLÄNGD (M/F)	STÅBARA SKÄRMAR	ANTAL KÖLRULLAR	ANTAL SIDORULLAR	SJÄLVJUSTERANDE VAGGA
STPWC600	311222	405x158	750	100	600	Skenor	3,8/13	Nej	-	-	-
PWC0400URA	311373	416x158	400	120	280	Skenor	3,8/13	Nej	-	-	-
PWC0500URA	311372	416x158	500	120	380	Skenor	3,8/13	Nej	-	-	-
PWC0600URA	311371	416x158	600	120	480	Skenor	3,8/13	Nej	-	-	-
PWC0750URA	311370	416x158	750	120	630	Skenor	3,8/13	Nej	-	-	-
5015UGB	305831	471x158	500	125	375	Rullar	4,6/15	Nej	1	8	-

KAJAK / KANOT

MODELL	ART.NR	UTVÄNDIGA MÅTT (L X B CM)	TOTALVIKT (KG)	TJÄNSTEVIKT (KG)	LASTVIKT (KG)	SYSTEM	BÅTLÄNGD (M/F)	STÅBARA SKÄRMAR	ANTAL KÖLRULLAR	ANTAL SIDORULLAR	SJÄLVJUSTERANDE VAGGA
6516UC	306379	537x191	650	205	445	-	4,8/16	Ja	-	-	-
7516UC	306380	537x191	750	210	540	-	4,8/16	Ja	-	-	-

TEKNISKA FAKTA OCH PRIS

Alla priser är inkl. moms

BROMSAT										
HJULDIMENSION	ANTAL HJULBULTAR	HELTÄCKANDE SKÄRMAR	FLYTTBAR AXEL	VINSCH	INV / UTV BINDÖGLOR	ADAPTER-KABEL	BROMS	STÖDHJUL	ANTAL AXLAR	REK CA PRIS INKL. MOMS
155Rx13	4	Ja	Ja	Manuell	0/0	13	Ja	Ja	1	30 995
155Rx13C	5	Ja	Ja	Manuell	0/0	13	Ja	Ja	1	43 390
155Rx13C	5	Ja	Ja	Manuell	0/0	13	Ja	Ja	1	37 290
185/70Rx13	5	Ja	Ja	Manuell	0/0	13	Ja	Ja	1	32 890
185Rx14	5	Ja	Ja	Manuell	0/0	13	Ja	Ja	1	39 850
185Rx14C	5	Ja	Ja	Manuell	0/0	13	Ja	Ja	1	43 390
185Rx14C	5	Ja	Ja	Manuell	0/0	13	Ja	Ja	1	49 490
155Rx13C	5	Ja	Ja	Manuell	0/0	13	Ja	Ja	2	55 990
155Rx13C	5	Ja	Ja	Manuell	0/0	13	Ja	Ja	2	59 490
155Rx13C	5	Ja	Ja	Manuell	0/0	13	Ja	Ja	2	65 690
185Rx14C	5	Ja	Ja	Manuell	0/0	13	Ja	Ja	2	73 490
185Rx14C	5	Ja	Ja	Manuell	0/0	13	Ja	Ja	2	80 790
185Rx14C	5	Ja	Ja	Manuell	0/0	13	Ja	Ja	2	79 690
185Rx14C	5	Ja	Ja	Manuell	0/0	13	Ja	Ja	2	86 650

OBROMSAT										
HJULDIMENSION	ANTAL HJULBULTAR	HELTÄCKANDE SKÄRMAR	FLYTTBAR AXEL	VINSCH	INV / UTV BINDÖGLOR	ADAPTER-KABEL	BROMS	STÖDHJUL	ANTAL AXLAR	REK CA PRIS INKL. MOMS
145/80Rx13	4	Nej	Ja	Manuell	0/0	13	Nej	Nej	1	12 420
145/80Rx13	4	Nej	Ja	Manuell	0/0	13	Nej	Nej	1	14 740
145/80Rx13	4	Nej	Ja	Manuell	0/0	13	Nej	Nej	1	14 390
155Rx13	4	Ja	Ja	Manuell	0/0	13	Nej	Nej	1	17 490
155Rx13	4	Ja	Ja	Manuell	0/0	13	Nej	Ja	1	18 990
155Rx13	4	Ja	Ja	Manuell	0/0	13	Nej	Ja	1	20 690

BÅTUPPTAGNINGSVAGN										
HJULDIMENSION	ANTAL HJULBULTAR	HELTÄCKANDE SKÄRMAR	FLYTTBAR AXEL	VINSCH	INV / UTV BINDÖGLOR	ADAPTER-KABEL	BROMS	STÖDHJUL	ANTAL AXLAR	REK CA PRIS INKL. MOMS
4.00-8	4	Nej	Nej	Nej	0/0	-	Nej	Nej	1	2 995
145/80Rx13	4	Nej	Ja	Manuell	0/0	-	Nej	Nej	1	7 995
145/80Rx13	4	Nej	Ja	Manuell	0/2	-	Nej	Ja	1	9 290
155Rx13	4	Nej	Ja	Manuell	0/0	-	Nej	Nej	1	10 590
155Rx13	4	Nej	Ja	Manuell	0/0	7	Nej	Nej	1	11 595
155Rx13C	5	Nej	Ja	Manuell	0/0	-	Nej	Ja	1	15 390
155Rx13C	5	Nej	Ja	Manuell	0/0	7	Nej	Ja	1	16 350
185Rx14	5	Nej	Ja	Manuell	0/0	-	Nej	Ja	1	19 990
185Rx14	5	Nej	Ja	Manuell	0/0	7	Nej	Ja	1	20 995
185Rx14C	5	Nej	Ja	Manuell	0/0	-	Nej	Ja	1	23 990
185Rx14C	5	Nej	Ja	Manuell	0/0	7	Nej	Ja	1	24 995
185Rx14	5	Nej	Ja	Manuell	0/0	-	Nej	Ja	2	35 590
185Rx14	5	Nej	Ja	Manuell	0/0	7	Nej	Ja	2	36 590
185Rx14C	5	Nej	Ja	Manuell	0/0	-	Nej	Ja	2	40 190
185Rx14C	5	Nej	Ja	Manuell	0/0	7	Nej	Ja	2	41 190
185Rx14C	5	Nej	Ja	Manuell	0/0	-	Nej	Ja	2	42 720
185Rx14C	5	Nej	Ja	Manuell	0/0	7	Nej	Ja	2	43 790
185Rx14C	5	Nej	Ja	Manuell	0/0	-	Nej	Ja	2	46 490
185Rx14C	5	Nej	Ja	Manuell	0/0	-	Nej	Ja	2	47 490

VATTENSPORT										
HJULDIMENSION	ANTAL HJULBULTAR	HELTÄCKANDE SKÄRMAR	FLYTTBAR AXEL	VINSCH	INV / UTV BINDÖGLOR	ADAPTER-KABEL	BROMS	STÖDHJUL	ANTAL AXLAR	REK CA PRIS INKL. MOMS
145/80Rx13	4	Nej	Ja	Manuell	0/0	-	Nej	Ja	1	9 290
145/80Rx13	4	Nej	Ja	Manuell	0/2	13	Nej	Ja	1	13 590
145/80Rx13	4	Nej	Ja	Manuell	0/2	13	Nej	Ja	1	13 590
145/80Rx13	4	Nej	Ja	Manuell	0/2	13	Nej	Ja	1	13 590
145/80Rx13	4	Nej	Ja	Manuell	0/2	13	Nej	Ja	1	13 590
145/80Rx13	4	Nej	Ja	Manuell	0/0	13	Nej	Nej	1	14 390

KAJAK / KANOT										
HJULDIMENSION	ANTAL HJULBULTAR	HELTÄCKANDE SKÄRMAR	FLYTTBAR AXEL	VINSCH	INV / UTV BINDÖGLOR	ADAPTER-KABEL	BROMS	STÖDHJUL	ANTAL AXLAR	REK CA PRIS INKL. MOMS
155Rx13	4	Ja	Ja	Manuell	0/0	13	Nej	Ja	1	23 890
155Rx13	4	Ja	Ja	Manuell	0/0	13	Nej	Ja	1	25 490

FUNKTIONER OCH TILLVAL



SJÄLVJUSTERANDE VAGGA

Den självjusterande aktervaggan med automatisk inställning efter båtens skrov gör på- och avlastningen lättare. Vaggan kan ersättas med superrullar (se bredvid).



SUPERRULLAR

För extra skydd och smidig av- och pålastning kan du välja till superrullar, som tack vare de extra rullarna och den automatiska justeringen minimerar belastningen på skrovet. När båten står på trailern vilar den på kölrullarna och stöds av superrullarna.

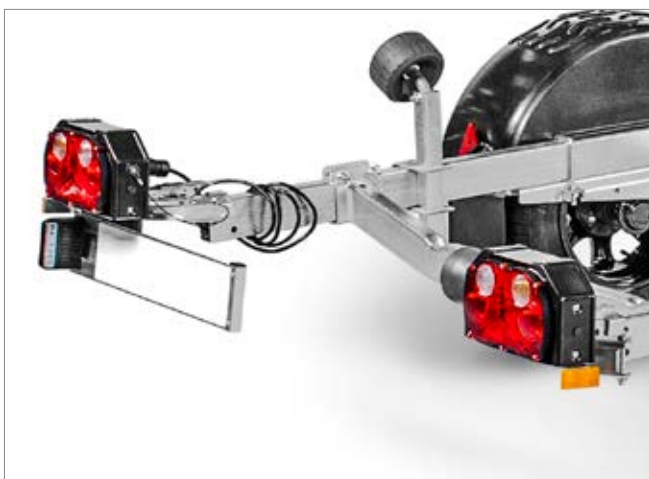

SNYGG OCH SMIDIG BELYSNING BAK

Två vattentäta och vikbara ljusenheter för enkel av- och pålastning. Sjösetting kan göras utan att belysningsarmaturen avlägsnas.



KÖLBÅTSTILLSATS

Komplettera trailern med en kölbåtstillsats för din segelbåt. Smidigt och inställbart stävstöd, kölstöd med rulle som styr kölen rätt vid pålastning och rejåla, ställbara stödben. Kölbåtstillsats som tillval finns för trailers med lastvikt upp till 2830 kg.

VATTENTÄTA LAGER

Axlarna är monterade med vattentäta lager från Knott. 6 st extra tätningsskydd skyddar lagret. 5 års garanti på axel och bromssystem om rekommenderad service och skötsel följs.

LÅNG LIVSLÄNGD

Ståldetaljer är varmgalvaniserade för att förhindra korrosion vilket ger en längre livslängd.

HELTÄCKANDE SKÄRM

Skyddar båten mot stänk från vägbanan.

MULTIJUSTERBART VINSCHTORN

Ger båten bästa möjliga dragkraft vid på och avlastning.

PREMIUMRULLAR

Våra båttrailers är utrustade med premiumrullar.

TILLVAL MED PRIS

Alla priser är inkl. moms

BROMSAT		
MODELL	SUPERRULLAR	
	ART. NR	REK CA PRIS INKL. MOMS
10018B	305800	30 995
11020BSR	305802	37 290
11020 Pioner	307714	43 390
13022BSR	306366	39 850
13020B	305803	32 890
15022BSR	305807	43 390
18022BSR	305810	49 490
20022TBSR	306367	55 990
20024TBSR	305814	59 490
25026TBSR	305817	65 690
30226TBSR	305819	73 490
30030TBSR	305821	80 790
35026TBSR	305823	79 690
35030TBSR	305825	86 650

VATTENSPORT				
MODELL	RULLAR		SKENOR	
	ART. NR	REK CA PRIS INKL. MOMS	ART. NR	REK CA PRIS INKL. MOMS
5015UGB	305831	14390		

BÅTUPPTAGNINGSVAGN				
MODELL	BELYSNINGSSET	SUPERRULLAR	SJÄLVJUSTERANDE VAGGA+ BEYLSNINGSSET	SUPERRULLAR+ BEYLSNINGSSET
	ART. NR	ART. NR	ART. NR	ART. NR
HAND TRUCK*	-	-	-	-
ST5016*	-	-	-	-
ST8518*	306492	-	-	-
ST11020*	306472	-	-	-
ST12522*	306475	-	-	-
ST15022*	-	305870	306478	305871
ST20024T*	-	305874	306482	306480
ST25026T*	-	306483	306485	305879
ST30026T*	-	305882	305885	305883
ST30030T*	-	305894	-	-

*För aktuella priser kontakta närmaste återförsäljare eller www.fogelsta.se

TECKENFÖRKLARING

U – Obromsat
 B – Bromsat
 T – Tandem (dubbelaxlad)
 ST – Slipwaytrailer – Båtupptagningsvagn tidigare BUV
 UAL – Obromsat för aluminiumbåt
 PWC – Vattenskotertrailer (obromsad)
 STPWC – Upptagningsvagn för vattenskoter
 SR – Superrullar
 SV – Självjusterande vagga

HUR DU TOLKAR MODELLNAMNEN

Exempel: 15022BSR
 15022BSR = 1500 kg totalvikt
 15022BSR = 22 fot
 15022BSR = Bromsad
 15022BSR = Superrullar
 15022BSV = Självjusterande vagga

EXTRAUTRUSTA FÖR ATT ANPASSA DITT BÅTSLÄP TILL PIONER-BÅTAR



11020B MED MULTITILLSATS

MODELL/TRAILER	ARTIKELNUMMER	PRIS INKL. MOMS
Multi 11020B	307714	43 390



ST11020 MED MULTITILLSATS

MODELL/TRAILER	ARTIKELNUMMER	PRIS INKL. MOMS
Multi ST 11020	306470 304946	22 550

TILLSATS FÖR PIONERBÅTAR

MODELL/TRAILER	ARTIKELNUMMER	PRIS INKL. MOMS
Pioner 15 (7516U)	304943	2 575
Pioner Viking (7516U)	304944	3 608
Pioner 17 (11020BSV)	304945	3 285
Pioner 17 (ST11020)	304945	3 285
Pioner 14 (4015U)	304942	1 550
Multi (11020BSV)	304946	7 180

Eventuella monteringskostnader kan tillkomma.

+ TILLBEHÖR

Alla priser är inkl. moms.
Eventuella monteringskostnader tillkommer.



STÄNKSKÄRMAR

För de flesta enkelaxlade båtupptagningsvagnar, skyddar mot stänk från vägbanan.
Rek ca pris 1 295:-/par



KULLÅS

Godkänt lås som passar de flesta kulkopplingar på marknaden.
Rek ca pris från 1 995:-



GÅNGBORD MED HALSKYDD

Längd 3,5 meter, kan kompletteras med ytterligare 1,6 meter.
Rek ca pris 1 080:-



STÖDHJULSFÄSTNING MED STÖDHJUL

Monteras på chassiet för enklare hantering av trailern.
Rek ca pris 840:-



RESERVHJULSHÅLLARE

Monteras på chassiet för smidig transport av reservhjul.
Rek ca pris 850:-



KÖLROLLAR FÖR BÅT MED STEGKÖL

Finns även med fyra hjul för självjusterande vagnar.
Rek ca pris 2 hjul 940:-, 4 hjul 3 575:-



STÖDPLATTA

Skyddar båten vid förvaring eller lång transport.
Rek ca pris 3 640:-/par



EXTRA FOTSTEG

Gör av- och pålastning enklare och säkrare.
Monteras på chassiet.
Rek ca pris 525:-



ALUMINIUMFÄLG

Utrusta din trailer med aluminiumfälgar för ett snyggare intryck.
Rek ca pris från 1 860:-



KANOT- OCH KAJAKTILLSATS

Med plats för upp till 16 kajaker eller 8 kanoter.
Rek ca pris 6 390:-



FLODSTYRNING

Fångar upp och styr båten till kölrollen vid strömt vatten eller sidovind.
Rek ca pris 1 730:-



SURRNINGSBESLAG

Monteras på chassiet för enkel fixering av spännband. Rek ca pris, Jetski: 207:-
Kort: 145:- Lång: 195:-



ELVINSCH

Kvalitetsvinsch från Warn som fästs på Fogelstas unika låsbara snabbfäste för enkel på- och avmontering. På bilden extrautrustad med förvaringslådor för batteri och batteriladdare samt trådlös fjärrkontroll. Paketet på bilden avser vinsch 4700, rek ca pris från 24 830:-



SMIDIG BROMSTVÄTT

Koppla in vattenslang för utsköljning av bromstrumma.
Rek ca pris 895:-

LGF-SKYLT

Rek ca pris 560:-

FÖRHÖJNINGSKONSOL FÖR KÖLRULLEHÅLLARE

Rek ca pris 220:-

KÖLBÅTSTILLSATS

Komplettera trailern med en kölbåtstillsats för din segelbåt. Smidigt och inställbart stävstöd, kölstöd med rulle som styr kölen rätt vid pålastning och rejäla, ställbara stödben. Kölbåtstillsats som tillval finns för trailers med lastvikt upp till 2830 kg.
Rek ca pris 13 750:-



SPÄNNBAND

Surrvinsch med insytt friktionsbelägg för att skydda båten.
Rek ca pris 1 095:-/sats av 4 st

TILLSATS FÖR SNIPOR

Tillsats för förlängning av självjusterande vagns sidostöd för anpassning till fjordbåtar, snipor, snäckbåtar osv. Satsen innehåller 4 st förlängningar, d v s till bakre och främre självjusterande vagnar.
Rek ca pris 1 400:-





Brenderup AB
Box 128
551 13 Jönköping
Sweden

www.fogelsta.se

FOGELSTA
PART OF BENDERUP GROUP