

**FOGELSTA**

PART OF BRENDERUP GROUP

# ON THE MOVE

FOGELSTA BÅTTRAILERS 2019



# PÅ VÄG MOT FRAMTIDEN

Ända sedan starten 1934 har Fogelsta varit på väg framåt och längs vägen har våra släpvagnar utrustats med allt fler funktioner och finesser. Samtidigt har sortimentet vuxit och vi har tagit fram produkter för alla typer av transporter. Idag är vi en av Sveriges ledande tillverkare av släpvagnar - det är ingen tillfällighet när vi sätter pålitlighet, funktion och modern design samt bästa möjliga säkerhet högst på agendan. Det breda sortimentet av tillbehör gör trailern extra flexibel.

År 2014 tog vår väg en ny riktning med Brenderup Group, ett nybildat fristående företag där Fogelsta är ett av våra premium-varumärken. Ett företag helt fokuserat på släpvagnar där vi kombinerar kunskap och erfarenhet med en drivkraft för att

skapa produkter som ger mervärde för våra kunder. Vårt sortiment gör det möjligt att täcka ett brett spann av olika behov och genom vår kunskap guidar vi dig till en släpvagn som passar dina behov idag, men ändå ger tillräcklig flexibilitet för att möta framtida behov. Du kommer att kunna förlita dig till vår produkt under många år och för många olika syften.

Vår erfarenhet tillsammans med vårt stora nätverk av återförsäljare och kunder ger oss möjlighet att utveckla moderna produkter där kombinationen design och funktion gör transport av gods enkelt - produkter som du stolt använder!



# DET LÖNAR SIG ATT VÄLJA BRA KVALITET

Med över 80 års erfarenhet av att tillverka och sälja släpvagnar kan vi vår sak. Det finns inga genvägar. En bra båttrailer ska ha en slitstark konstruktion, ett robust chassi, goda köregenskaper och erbjuda bästa tänkbara säkerhet.

Vi är stolta över den goda kvaliteten hos våra släpvagnar och båttrailers. Och vi är stolta över att nu erbjuda tre års garanti på våra produkter. Som kund kan du vara mer än nöjd med ditt beslut att ha Fogelsta bakom bilen.

Mer information om vår garanti och vad som gäller hittar du på [www.fogelsta.se](http://www.fogelsta.se)



# BÅTAR ÄR BYGGDA FÖR VATTEN. BÅTTRAILERS ÄR BYGGDA FÖR BÅTAR.

För att köra en båt på land krävs förstås en del speciallösningar. Det är sådant vi på Fogelsta älskar. Vi funderar, förändrar och förbättrar – och därför har dagens båttrailers fått många smarta funktioner.

Hållbarhet och säkerhet styr utvecklingen. Den främre delen på de flesta av våra trailers har till exempel en V-form som går ända fram till kulkopplingen. Det ger hela ekipaget med bil, båt och trailer en riktigt bra stabilitet och styrka. Chassi, bromssystem, fälgar, däck och rullar har fått extra tåliga material och konstruktioner.

Sedan ska det vara enkelt också. Med justerbara köl- och sidorullar och aktervagga får du båten i och upp ur vattnet utan problem. Du kan även justera hjulaxelns läge för bästa viktfordelning och kultryck – smart om din båt ger fram- eller bakvikt. Både material och funktioner är självklart ordentligt testade på typiskt Fogelstamanér.

Våra tester är nog det värsta en båttrailer kan råka ut för – klarar den det så klarar den det mesta som kan dyka upp.

## TECKENFÖRKLARING

U – Obromsat

B – Bromsat

T – Tandem (dubbelaxlad)

ST – Slipwaytrailer – Båtuptagningsvagn tidigare BUV

UAL – Obromsat för aluminiumbåt

PWC – Vattenskotertrailer (obromsad)

STPWC – Uptagningsvagn för vattenskoter

SR – Superrullar

SV – Självjusterande vagga

RA – Skenor

C – Kanot

X – X-line

RB – Gummibåt

## HUR DU TOLKAR MODELLNAMNEN

Exempel: 263000TB SVX

263000TB SVX = 26 fot

263000TB SVX = 3000 kg totalvikt

263000TB SVX = Tandem

263000TB SVX = Bromsad

263000TB SVX = Självjusterande vagga

263000TB SVX = X-line



# HITTA BÅTTRAILERN SOM PASSAR DIG

## **BROMSAT**

**12**

Stora och tunga båtar kräver mycket hög transportsäkerhet. Med våra bromsade trailers får du enkelt ett optimalt kultryck och ett stabilt ekipage.

## **BÅTUPPTAGNING**

**24**

Våra båtupptagningsvagnar är en perfekt lösning för dig som endast har behov av upptagning och korta transporter.

## **TILLVAL OCH TILLBEHÖR**

**36**

I kategorin Tillval och tillbehör hittar du praktiska och funktionella produkter som du kan extrautrusta din trailer med.

## **OBROMSAT**

**20**

Enklare, prisvärda och obromsade EU-trailers som passar optimalt för upptagning och transport av lättare båtar.

## **VATTENSPORT**

**30**

I kategorin Vattensport hittar du säkra transportlösningar, konstruerade för att ta kanoter, kajaker, vattenskotrar och liknande utrustning till ditt mål.

Produkterna på bilderna i katalogen är extrautrustade. Vi förbehåller oss rätten att ändra specifikationer, konstruktioner och utrustning. Vi reserverar oss för eventuella tryckfel. Vagnar för svenska marknaden monteras inte med reflex på skärmar. Uppdaterat sortiment och priser finns på [www.fogelsta.se](http://www.fogelsta.se)



# PÅLITLIGA PRODUKTER MED FOKUS PÅ DITT BEHOV.

Alla våra produkter har unika detaljer och är gjorda för ditt behov. De har många grundläggande funktioner som det har tagit år att förfinas och utveckla. Hantverket med att bygga släpvagnar började för över 80 år sedan och idag tillverkas din släpvagn i moderna produktionsanläggningar.

Vårt arv är skandinavisk design och utveckling där produkternas väl beprövade funktioner förfinas och förbättras ständigt. Du ska kunna lita på våra produkter från år till år och i alla situationer. Vi är väldigt nogga med vilket material som används i vår produktion. Samtliga leverantörer väljs med omsorg och vi arbetar tillsammans med dem för att få fram hållbara material med rätt egenskaper.

Vi arbetar för en hållbar framtid och tänker på hur vi använder bränsle, värme och energi. Och självklart tänker vi långsiktigt med vår personal. Människorna bakom som är så oerhört viktiga. Som kan hantverket. Som vet att en släpvagn ska vara robust, tålig och pålitlig. Precis som man vill att en god vän på vägen ska vara.





Berättelsen om Fogelsta börjar 1934 i det lilla stationssamhället Fågelsta i Östergötland. Här startade bröderna Fransson en liten firma som tillverkade vagnar och kärror. Snart visade det sig att intresset för deras vagnar var stort, och undan för undan hittade man nya transportproblem att lösa. De mångsidiga släpvagnarna blev med tiden rikskända. Det där är historia nu, en rätt god sådan, men det är trots allt vägen framåt vi fokuserar på. Vi gillar helt enkelt att vara steget före när vi utvecklar våra produkter, även om vi släpar efter.

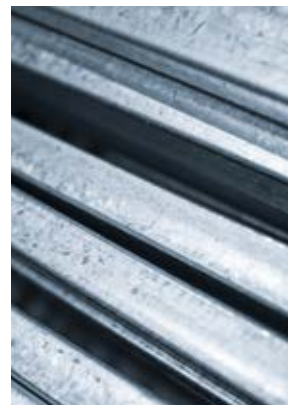
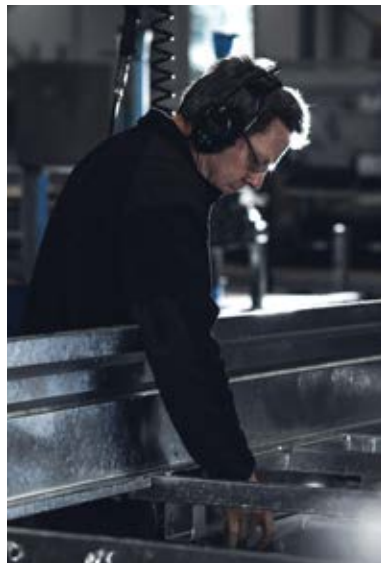

Material och komponenter väljs ut för att vara robusta, tåliga och av den absolut bästa kvaliteten - sedan producerade av personal med mångårig erfarenhet.

# FUNKTIONER OCH DETALJER SOM FÖRENKLAR

Vi erbjuder ett brett sortiment av båttrailers för olika typer av båtar. Samtliga trailers har flera smarta funktioner och unika egenskaper.

Bland annat har våra båttrailers ljusramp med quick-release-fästen, justerbart vinschhorn och kvalitetsrullar som är skonsamma för båtens skrov och enkla att justera. Den V-formade dragstången och vattentäta hjullager är detaljer som ökar funktionaliteten. Och utöver de funktioner som redan finns går det att göra tillval till alla våra båttrailers - riktigt smart!

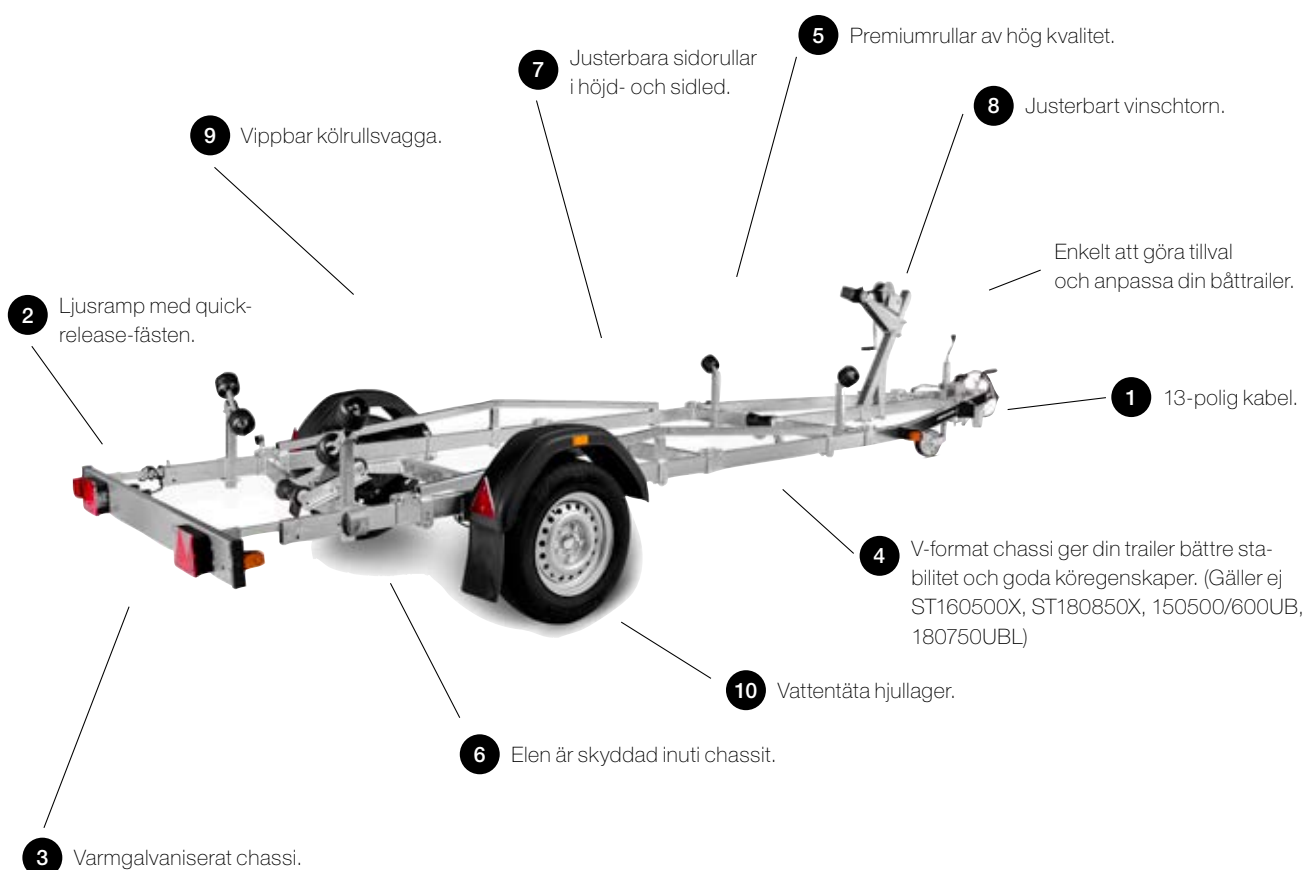



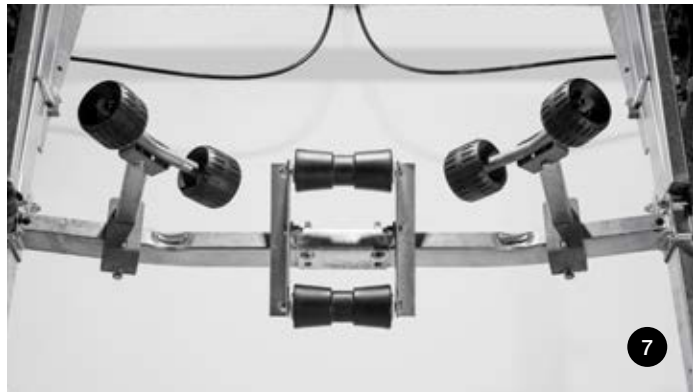
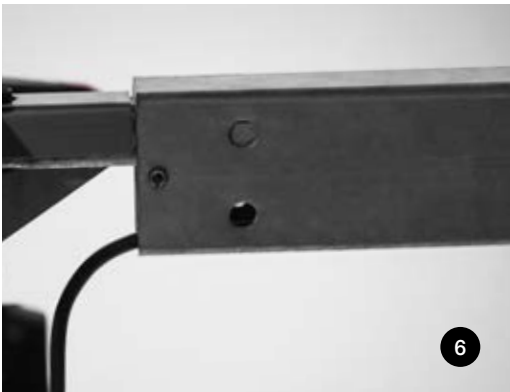
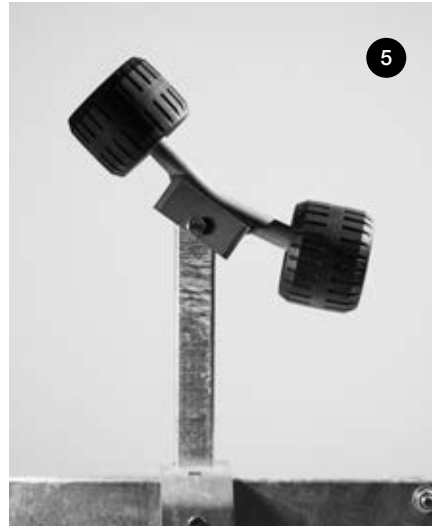

# X-LINE - BÄST FÖR DIG OCH DIN BÅT

Det finns båttrailers. Och så finns det X-line.

Vi vågar säga att våra X-line-båttrailers är de bästa på marknaden. Vi har inte bara adderat fler funktioner, vi har även valt de absolut bästa materialen. X-line är bland annat utrustade med rullar av extra hög kvalitet, självjusterande vagger, separerad, fällbar och vattentät belysning, ståbara skärmar och multijusterbar vinsch med skyddskåpa. Allt för att göra ditt användande så smidigt och bra som möjligt.

Oavsett om du vill använda din båttrailer ofta, kanske en gång i veckan under säsong, eller mer sällan är X-line rätt val. För dig och för din båt.

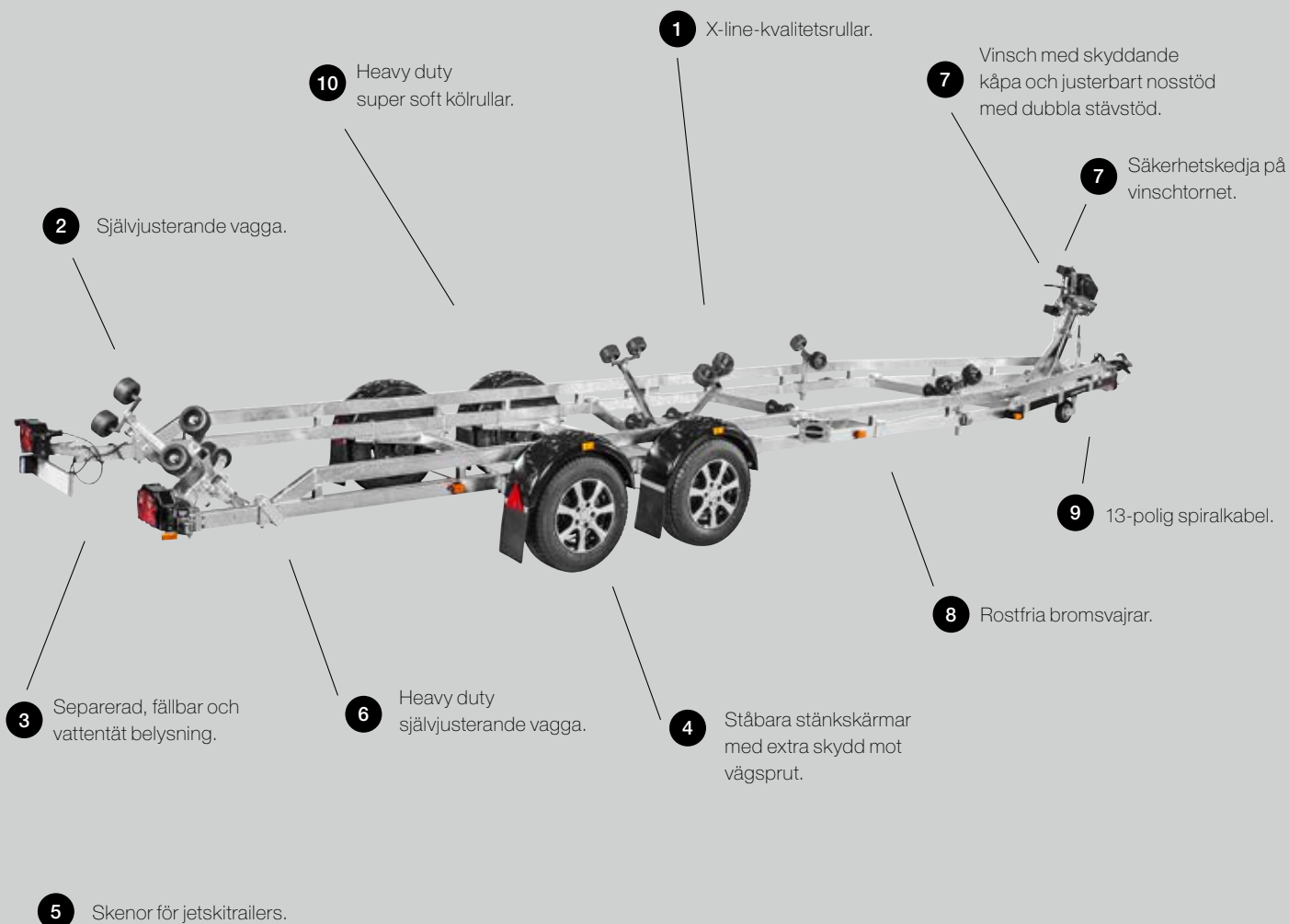

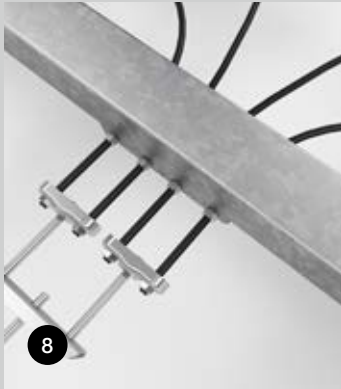
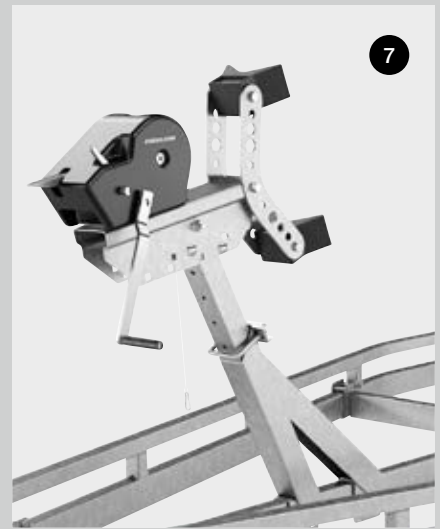
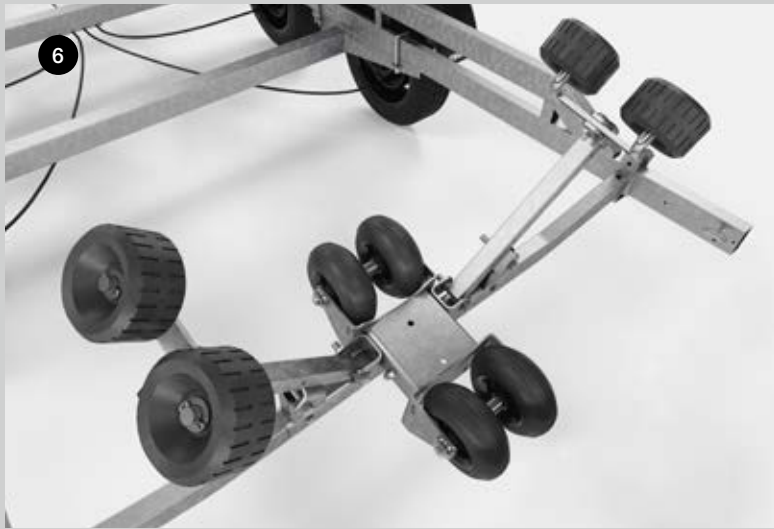
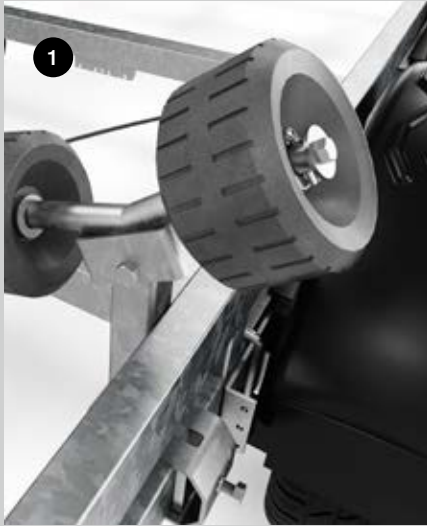

# BROMSAT



## TUNG LAST, ÖVERVÄGANDE SÄKERHET

Oavsett vilken typ av båt som ska transporteras, är säkerheten alltid viktigast. Men med stora, tunga båtar krävs ändå något extra när det gäller transportlösningens utförande och kapacitet. Våra bromsade trailers ger en ytterst stabil färd tack vare V-draget som löper fram till kulkopplingen. Optimalt kultryck får du enkelt genom att anpassa trailern med den justerbara hjulaxeln. Dessutom kommer du få stor nytta av finesser som vikbara ljusenheter och självjusterande vagg. Det kan du vara väldigt säker på.



Utrustad med dubbla självjusterande vagnar.



Heavy duty super soft kölrullar.



Dubbla multijusterbara X-line-sidorullar.



## TRAILERS FÖR BÅTAR UPP TILL 30 FOT

Dubbelaxlad och bromsad trailer för båtar upp till 30 fot. Utrustad med V-format, svetsat och förstärkt chassi och väldigt goda köregenskaper. X-line-kvalitetsrullar med låg inverkan på båtens skrov. Dubbla självjusterande vagnar som automatiskt anpassar sig till båtens skrov, super soft kölrullar och två par dubbla sidorullar ger optimal support till båten. Varmgalvaniserat chassi för lång hållbarhet. Elen är helt skyddad i båttrailerns chassi. Vattentäta hjullager förlänger livstiden. Helskyddad vinsch och vinschtor som är enkelt att justera, vinschtornet är även utrustat med en extra säkerhetsvajer för användning vid transport. Smidig, vikbar och vattentät belysning vilket gör både av- och pålastning väldigt enkel. Båttrailern på bilden kan vara extrautrustad.

Modell	Art.nr	Mått (LxB cm)	Totalvikt (kg)	Tjänstevikt (kg)	Lastvikt (kg)	System	Båtlängd (M/F)	Ståbara skärmar	Kölrullar/Sidorullar	Självjust. vagnar	Hjul	Stöd-hjul	Antal axlar
263000TB SVX	312015	802x221	3000	700	2300	Vagga	7,8/26	Ja	8/16	2	185Rx14C	Ja	2
263500TB SVX	312014	802x221	3500	700	2800	Vagga	7,8/26	Ja	8/16	2	185Rx14C	Ja	2
303000TB SVX	312023	922x221	3000	680	2320	Vagga	8,7/30	Ja	8/16	2	185Rx14C	Ja	2
303500TB SVX	312022	922x221	3500	710	2790	Vagga	8,7/30	Ja	8/16	2	185Rx14C	Ja	2

Mer information finns på sidan 34-35 eller besök fogelsta.se



Utrustad med dubbla självjusterande vagnar.



Förstärkta kölrullar.



Multijusterbara X-line-sidorullar.



## TRAILER FÖR BÅTAR UPP TILL 26 FOT

Dubbelaxlad och bromsad trailer för båtar upp till 26 fot. Utrustad med V-format, svetsat och förstärkt chassi och väldigt goda köregenskaper. X-line-kvalitetsrullar med låg inverkan på båtens skrov. Dubbla självjusterande vagnar som automatiskt anpassar sig till båtens skrov, extra förstärkta kölrullar ger optimal support till båten. Varmgalvaniserat chassi för lång hållbarhet. Elen är helt skyddad i båttrailerns chassi. Vattentäta hjullager förlänger livstiden. Helskyddad vinsch och vinschtor som är enkelt att justera, vinschtornet är även utrustat med en extra säkerhetsvajer för användning vid transport. Smidig, vikbar och vattentät belysning vilket gör både av- och pålastning väldigt enkel. Båttrailern på bilden kan vara extrautrustad.

Modell	Art.nr	Mått (LxB cm)	Totalvikt (kg)	Tjänstevikt (kg)	Lastvikt (kg)	System	Båtlängd (M/F)	Ståbara skärmar	Kölrullar/Sidorullar	Självjust. vagnar	Hjul	Stöd-hjul	Antal axlar
262500TB SVX	312016	802x221	2500	570	1930	Vagga	7,8/26	Ja	6/12	2	155Rx13C	Ja	2

Mer information finns på sidan 34-35 eller besök fogelsta.se



Utrustad med dubbla självjusterande vaggor.



Förstärkta kölrullar.



Multjusterbara X-line-sidorullar.

## TRAILER FÖR BÅTAR UPP TILL 24 FOT

Dubbelaxlad och bromsad trailer för båtar upp till 24 fot. Utrustad med V-format, svetsat och förstärkt chassi och väldigt goda köregenskaper. X-line-kvalitetsrullar med låg inverkan på båtens skrov. Dubbla självjusterande vaggor som automatiskt anpassar sig till båtens skrov, extra förstärkta kölrullar ger optimal support till båten. Varmgalvaniserat chassi för lång hållbarhet. Elen är helt skyddad i båttrailerns chassi. Vattentäta hjullager förlänger livstiden. Helskyddad vinsch och vinschtorn som är enkelt att justera, vinschtornet är även utrustat med en extra säkerhetsvajer för användning vid transport. Smidig, vikbar och vattentät belysning vilket gör både av- och pålastning väldigt enkel. Båttrailern på bilden kan vara extrautrustad.

Modell	Art.nr	Mått (LxB cm)	Totalvikt (kg)	Tjänstevikt (kg)	Lastvikt (kg)	System	Båtlängd (M/F)	Ståbara skärmar	Kölrullar/Sidorullar	Självjust. vagga	Hjul	Stöd-hjul	Antal axlar
241990TB SVX	312002	752x221	1990	530	1460	Vagga	7,2/24	Ja	5/12	2	155Rx13C	Ja	2

Mer information finns på sidan 34-35 eller besök fogelsta.se



Utrustad med dubbla självjusterande vaggor.



Förstärkta kölrullar.



Förstärkt svetsat chassi.

## TRAILERS FÖR BÅTAR UPP TILL 22 FOT

Dubbelaxlad och bromsad trailer för båtar upp till 22 fot. Utrustad med V-format, svetsat och förstärkt chassi och väldigt goda köregenskaper. X-line-kvalitetsrullar med låg inverkan på båtens skrov. Dubbla självjusterande vaggor som automatiskt anpassar sig till båtens skrov, extra förstärkta kölrullar ger optimal support till båten. Varmgalvaniserat chassi för lång hållbarhet. Elen är helt skyddad i båttrailerns chassi. Vattentäta hjullager förlänger livstiden. Helskyddad vinsch och vinschtorn som är enkelt att justera, vinschtornet är även utrustat med en extra säkerhetsvajer för användning vid transport. Smidig, vikbar och vattentät belysning vilket gör både av- och pålastning väldigt enkel. Båttrailern på bilden kan vara extrautrustad.

Modell	Art.nr	Mått (LxB cm)	Totalvikt (kg)	Tjänstevikt (kg)	Lastvikt (kg)	System	Båtlängd (M/F)	Ståbara skärmar	Kölrullar/Sidorullar	Självjust. vagga	Hjul	Stöd-hjul	Antal axlar
221990TB SVX	311981	652x221	1990	470	1520	Vagga	6,6/22	Ja	5/8	2	155Rx13C	Ja	2
222500TB SVX	311979	652x221	2500	500	2000	Vagga	6,6/22	Ja	5/8	2	155Rx13C	Ja	2

Mer information finns på sidan 34-35 eller besök fogelsta.se

**NEW**



Förstärkt körlullsvagga.



Förstärkta körlullar.



Justerbara dubbla sidorullar fram och bak.

## TRAILER FÖR BÅTAR UPP TILL 22 FOT

Bromsad trailer för båtar upp till 22 fot. Utrustad med V-format, svetsat och förstärkt chassi och väldigt goda köregenskaper. Tippbar förstärkt bakre vagga och justerbara dubbla sidorullar i hög kvalitet för enkel anpassning till din båt. Varmgalvaniserat chassi för lång hållbarhet. Elen är helt skyddad i båttrailerns chassi. Vattentäta hjullager förlänger livstiden. Justerbart vinschotom. Enkel avtagbar ljusramp med quick-release-fästen för smidig av- och pålastning. Båttrailern på bilden kan vara extrautrustad.

Modell	Art.nr	Mått (LxB cm)	Totalvikt (kg)	Tjänstevikt (kg)	Lastvikt (kg)	System	Båtlängd (M/F)	Ståbara skärmar	Körlullar/Sidorullar	Självjust. vagga	Hjul	Stöd-hjul	Antal axlar
221500B	311989	646x221	1500	370	1160	Rullar	6,6/22	Nej	4/8	-	185Rx14C	Ja	1

Mer information finns på sidan 34-35 eller besök fogelsta.se

BROMSAT

OBRUMSAT

BÅTUPPTÄGNING

VATTENSPORT



Utrustad med självjusterande vagga.



221300B SVX är utrustad med dubbla sidorullar.



Förstärkt svetsat chassi.

## TRAILERS FÖR BÅTAR UPP TILL 22 FOT

Bromsad trailer för båtar upp till 22 fot. Utrustad med V-format, svetsat och förstärkt chassi och väldigt goda köregenskaper. X-line-kvalitetsrullar med låg inverkan på båtens skrov. Självjusterande vagga som automatiskt anpassar sig till båtens skrov, extra körlullar och två dubbla sidorullar ger optimal support till båten. Varmgalvaniserat chassi för lång hållbarhet. Elen är helt skyddad i båttrailerns chassi. Vattentäta hjullager förlänger livstiden. Helskyddad vinsch och vinschotom som är enkelt att justera, vinschotomet är även utrustat med en extra säkerhetsvajer för användning vid transport. Smidig, vikbar och vattentät belysning vilket gör både av- och pålastning väldigt enkel. Båttrailern på bilden kan vara extrautrustad.

Modell	Art.nr	Mått (LxB cm)	Totalvikt (kg)	Tjänstevikt (kg)	Lastvikt (kg)	System	Båtlängd (M/F)	Ståbara skärmar	Körlullar/Sidorullar	Självjust. vagga	Hjul	Stödhjul	Antal axlar
221300B SVX	311991	654x221	1300	370	930	Vagga	6,6/22	Ja	4/8	1	185Rx14C	Ja	1
221500B SVX	311990	654x221	1500	400	1100	Vagga	6,6/22	Ja	5/8	2	185Rx14C	Ja	1
221800B SVX	311984	654x221	1800	420	1380	Vagga	6,6/22	Ja	5/8	2	185Rx14C	Ja	1

Mer information finns på sidan 34-35 eller besök fogelsta.se



Utrustad med självjusterande vagga.



Multijusterbara X-linidorullar.



Vinsch med skyddskåpa och multijusterbart vinschhorn.

## TRAILERS FÖR BÅTAR UPP TILL 20 FOT

Bromsad trailer för båtar upp till 20 fot. Utrustad med V-formad dragstång och väldigt goda köregenskaper. X-line-kvalitetsrullar med låg inverkan på båtens skrov. Självjusterande vagga som automatiskt anpassar sig till båtens skrov, extra kölrullar och två enkla sidorullar ger optimal support till båten. Varmgalvaniserat chassi för lång hållbarhet. Elen är helt skyddad i båttrailerns chassi. Vattentäta hjullager förlänger livstiden. Helskyddad vinsch och vinschhorn som är enkelt att justera, vinschhornet är även utrustat med en extra säkerhetsvajer för användning vid transport. Smidig och vikbar belysning vilket gör både av- och pålastning väldigt enkel. Båttrailern på bilden kan vara extrautrustad.

Modell	Art.nr	Mått (LxB cm)	Totalvikt (kg)	Tjänstevikt (kg)	Lastvikt (kg)	System	Båtlängd (M/F)	Ståbara skärmar	Kölrullar/Sidorullar	Självjust. vagga	Hjul	Stödhjul	Antal axlar
201100B SVX	311965	610x191	1100	295	805	Vagga	6/20	Ja	4/6	1	155Rx13C	Ja	1
201300B SVX	312101	610x191	1300	320	980	Vagga	6/20	Ja	4/6	1	185/70Rx13	Ja	1

Mer information finns på sidan 34-35 eller besök fogelsta.se



Två vattentäta och vikbara ljusenheter.



Kölrullsvagga.

## TRAILER FÖR BÅTAR UPP TILL 20 FOT

Bromsad trailer för båtar upp till 20 fot. Utrustad med förstärkt chassi och väldigt goda köregenskaper. Tippbar förstärkt bakre vagga och justerbara dubbla sidorullar i hög kvalitet för enkel anpassning till din båt. Varmgalvaniserat chassi för lång hållbarhet. Elen är helt skyddad i båttrailerns chassi. Vattentäta hjullager förlänger livstiden. Helskyddad vinsch och vinschhorn som är enkelt att justera, vinschhornet är även utrustat med en extra säkerhetsvajer för användning vid transport. Smidig och vikbar belysning vilket gör både av- och pålastning väldigt enkel. Båttrailern på bilden kan vara extrautrustad.



Ståbara och heltäckande skärmar som skyddar mot vägsprut.

Modell	Art.nr	Mått (LxB cm)	Totalvikt (kg)	Tjänstevikt (kg)	Lastvikt (kg)	System	Båtlängd (M/F)	Ståbara skärmar	Kölrullar/Sidorullar	Självjust. vagga	Hjul	Stödhjul	Antal axlar
201300B X	311969	610x191	1300	320	980	Rullar	6/20	Ja	4/6	-	185/70Rx13	Ja	1

Mer information finns på sidan 34-35 eller besök fogelsta.se



**NEW**



Ljusramp med quick-release-fästen.



Körlullsvagga.



Vinsch och justerbart vinschtornt.

BROMSAT

OBRÖMSAT

BÅTUPPTÄGNING

VATTENSPORT

## TRAILER FÖR BÅTAR UPP TILL 20 FOT

Bromsad trailer för båtar upp till 20 fot. Utrustad med förstärkt chassi och väldigt goda köregenskaper. Tippbar förstärkt bakre vagg och justerbara dubbla sidorullar i hög kvalitet för enkel anpassning till din båt. Varmgalvaniserat chassi för lång hållbarhet. Elen är helt skyddad i båtrailerns chassi. Vattentäta hjullager förlänger livstiden. Justerbart vinschtornt. Enkel avtagbar ljusramp med quick-release-fästen för smidig av- och pålastning. Båtrailern på bilden kan vara extrautrustad.

Modell	Art.nr	Mått (LxB cm)	Totalvikt (kg)	Tjänstevikt (kg)	Lastvikt (kg)	System	Båtlängd (M/F)	Ståbara skärmar	Körlullar/Sidorullar	Självjust. vagg	Hjul	Stöd-hjul	Antal axlar
201300B	311968	603x191	1300	320	980	Rullar	6/20	Nej	4/6	-	185/70Rx13	Ja	1

Mer information finns på sidan 34-35 eller besök fogelsta.se



Specialutvecklat lastsystem för Pioneer Multi.



Två vattentäta och vikbara ljusenheter.



Multijusterbart vinschtornt.

## TRAILER FÖR BÅTAR UPP TILL 20 FOT

Bromsad trailer för Pioneer Multi. Utrustad med V-formad dragstång och väldigt goda köregenskaper. X-line-kvalitetsrullar med låg inverkan på båtens skrov. Unika skenor för Pioneer Multi, tippbar bakre vagg och justerbara rullar för enkel anpassning till din båt. Varmgalvaniserat chassi för lång hållbarhet. Elen är helt skyddad i båtrailerns chassi. Vattentäta hjullager förlänger livstiden. Helskyddad vinsch och vinschtornt som är enkelt att justera, vinschtorntet är även utrustat med en extra säkerhetsvajer för användning vid transport. Smidig och vikbar belysning vilket gör både av- och pålastning väldigt enkel. Båtrailern på bilden kan vara extrautrustad.

Modell	Art.nr	Mått (LxB cm)	Totalvikt (kg)	Tjänstevikt (kg)	Lastvikt (kg)	System	Båtlängd (M/F)	Ståbara skärmar	Körlullar/Sidorullar	Självjust. vagg	Hjul	Stöd-hjul	Antal axlar
201100B X PIONER	311964	610x191	1100	295	805	Skenor	6/20	Ja	2/-	-	155Rx13C	Ja	1

Mer information finns på sidan 34-35 eller besök fogelsta.se



Två vattentäta och vikbara ljusenheter.



Körlrullsvagga.



Heltäckande och ståbara skärmar.

## TRAILER FÖR BÅTAR UPP TILL 18 FOT

Bromsad trailer för båtar upp till 18 fot. Utrustad med V-formad dragstång och väldigt goda köregenskaper. X-line-kvalitetsrullar med låg inverkan på båtens skrov. Tippbar vagger baktill och justerbara dubbla sidorullar i hög kvalitet för enkel anpassning till din båt. Varmgalvaniserat chassi för lång hållbarhet. Elen är helt skyddad i båttrailerns chassi. Vattentäta hjullager förlänger livstiden. Helskyddad vinsch och vinschtorn som är enkelt att justera, vinschtornet är även utrustat med en extra säkerhetsvajer för användning vid transport. Smidig och vikbar belysning vilket gör både av- och pålastning väldigt enkel. Båttrailern på bilden kan vara extrautrustad.

Modell	Art.nr	Mått (LxB cm)	Totalvikt (kg)	Tjänstevikt (kg)	Lastvikt (kg)	System	Båtlängd (M/F)	Ståbara skärmar	Kölrullar/Sidorullar	Självjust. vagger	Hjul	Stödhjul	Antal axlar
181000B X	311960	592x191	1000	270	730	Rullar	5,5/18	Ja	4/6	-	155Rx13	Ja	1

Mer information finns på sidan 34-35 eller besök fogelsta.se



Ljusramp med quick-release-fästen.



Körlrullsvagga med förstärkta kölrullar.



Justerbart vinschtorn.

## TRAILER FÖR BÅTAR UPP TILL 18 FOT

Bromsad trailer för båtar upp till 18 fot. Utrustad med V-formad dragstång och väldigt goda köregenskaper. Tippbar bakre vagger och justerbara och dubbla sidorullar av hög kvalitet för enkel anpassning till din båt. Varmgalvaniserat chassi för lång hållbarhet. Elen är helt skyddad i båttrailerns chassi. Vattentäta hjullager förlänger livstiden. Justerbart vinschtorn. Enkel avtagbar ljusramp med quick-release-fästen för smidig av- och pålastning. Båttrailern på bilden kan vara extrautrustad.

Modell	Art.nr	Mått (LxB cm)	Totalvikt (kg)	Tjänstevikt (kg)	Lastvikt (kg)	System	Båtlängd (M/F)	Ståbara skärmar	Kölrullar/Sidorullar	Självjust. vagger	Hjul	Stödhjul	Antal axlar
180950B	311961	585x191	950	270	680	Rullar	5,5/18	Nej	4/6	-	155Rx13	Ja	1

Mer information finns på sidan 34-35 eller besök fogelsta.se



# OBROMSAT



## ENKELHET GÖR FRIHETEN SJÄLVKLART

Många gånger är den enkla vägen till eller från vattnets frihet den bästa. Det vill vi även att du ska känna när du använder någon av våra obromsade trailers. De är anpassade för lättare båtar och löser dina behov på ett snabbt och flexibelt sätt. I sin funktionella enkelhet är samtliga trailers i kategorin både prisvärda och smidiga att underhålla. Precis så som du vill ha det.



Två vattentäta och vikbara ljusenheter.



Körlullsvagga.



Ståbara och heltäckande skärmar som skyddar mot vägsprut.



## TRAILER FÖR BÅTAR UPP TILL 18 FOT

Obromsad trailer för mindre båtar upp till 18 fot. Utrustad med V-formad dragstång och väldigt goda köregenskaper. X-line-kvalitetsrullar med låg inverkan på båtens skrov. Tippbar bakre vagg och justerbara dubbla sidorullar för enkel anpassning till din båt. Varmgalvaniserat chassi för lång hållbarhet. Elen är helt skyddad i båttrailerns chassi. Vattentäta hjullager förlänger livstiden. Helskyddad vinsch och vinschtom som är enkelt att justera, vinschtommet är även utrustat med en extra säkerhetsvajer för användning vid transport. Smidig, vikbar och vattentät belysning vilket gör både av- och pålastning väldigt enkel. Båttrailern på bilden kan vara extrautrustad.

Modell	Art.nr	Mått (LxB cm)	Totalvikt (kg)	Tjänstevikt (kg)	Lastvikt (kg)	System	Båtlängd (M/F)	Ståbara skärmar	Körlullar/Sidorullar	Självjust. vagg	Hjul	Stöd-hjul	Antal axlar
180750UB X	311958	586x191	750	230	520	Rullar	5,5/18	Ja	4/6	-	155Rx13	Ja	1

Mer information finns på sidan 34-35 eller besök fogelsta.se



Ljusramp med quick-release-fästen.



Körlullsvagga.

## TRAILERS FÖR BÅTAR UPP TILL 18 FOT

Obromsad trailer för mindre båtar upp till 18 fot, tippbar bakre vagg och justerbara sidorullar i hög kvalitet för enkel anpassning till din båt. Varmgalvaniserat chassi för lång hållbarhet. Elen är helt skyddad i båttrailerns chassi. Vattentäta hjullager förlänger livstiden. Justerbart vinschtom. Enkel avtagbar ljusramp med quick-release-fästen för smidig av- och pålastning. Båttrailern på bilden kan vara extrautrustad.



Vinsch och justerbart vinschtom.

Modell	Art.nr	Mått (LxB cm)	Totalvikt (kg)	Tjänstevikt (kg)	Lastvikt (kg)	System	Båtlängd (M/F)	Ståbara skärmar	Körlullar/Sidorullar	Självjust. vagg	Hjul	Stöd-hjul	Antal axlar
180650UBL	312109	553x177	650	170	480	Rullar	5,5/18	Nej	4/6	-	145/80Rx13	Ja	1
180750UBL	311957	553x177	750	170	580	Rullar	5,5/18	Nej	4/6	-	145/80Rx13	Ja	1

Mer information finns på sidan 34-35 eller besök fogelsta.se



Två vattentäta och vikbara ljusenheter.



Körlullsvagga.



Ståbara och heltäckande skärmar som skyddar mot vägsprut.

## TRAILERS FÖR BÅTAR UPP TILL 16 FOT

Obromsad trailer för mindre båtar upp till 16 fot, utrustad med V-formad dragstång och väldigt goda köregenskaper. X-line-kvalitetsrullar med låg inverkan på båtens skrov. Tippbar bakre vagg och justerbara dubbla sidorullar för enkel anpassning till din båt. Varmgalvaniserat chassi för lång hållbarhet. Elen är helt skyddad i båttrailerns chassi. Vattentäta hjullager förlänger livstiden. Helskyddad vinsch och vinschorn som är enkelt att justera, vinschornet är även utrustat med en extra säkerhetsvajer för användning vid transport. Smidig, vikbar och vattentät belysning vilket gör både av- och pålastning väldigt enkel. Båttrailern på bilden kan vara extrautrustad.

Modell	Art.nr	Mått (LxB cm)	Totalvikt (kg)	Tjänstevikt (kg)	Lastvikt (kg)	System	Båtlängd (M/F)	Ståbara Skärmar	Körlullar/ Sidorullar	Självjust. vagg	Hjul	Stöd-hjul	Antal axlar
160650UB X	311950	537x191	650	205	445	Rullar	4,8/16	Ja	3/6	-	155Rx13	Ja	1
160750UB X	311951	537x191	750	210	540	Rullar	4,8/16	Ja	3/6	-	155Rx13	Ja	1

Mer information finns på sidan 34-35 eller besök [fogelsta.se](http://fogelsta.se)



Separerad fast belysning.



Körlullsvagga.



Stöd-hjul är standard.

## TRAILERS FÖR BÅTAR UPP TILL 15 FOT

Obromsad trailer för mindre båtar upp till 15 fot, justerbara körlullar i hög kvalitet och dubbla sidorullar för enkel anpassning till din båt. Varmgalvaniserat chassi för lång hållbarhet. Elen är helt skyddad i båttrailerns chassi. Vattentäta hjullager förlänger livstiden. Justerbart vinschorn. Två fixerade lampor som inte behöver tas bort vid av- och pålastning av din båt. Båttrailern på bilden kan vara extrautrustad.

Modell	Art.nr	Mått (LxB cm)	Totalvikt (kg)	Tjänstevikt (kg)	Lastvikt (kg)	System	Båtlängd (M/F)	Ståbara skärmar	Körlullar/ Sidorullar	Självjust. vagg	Hjul	Stöd-hjul	Antal axlar
150500UB	311935	455x153	500	130	370	Rullar	4,7/15	Nej	3/4	-	135/80Rx13	Ja	1
150600UB	311936	455x153	600	130	470	Rullar	4,7/15	Nej	3/4	-	135/80Rx13	Ja	1

Mer information finns på sidan 34-35 eller besök [fogelsta.se](http://fogelsta.se)



Utrustad med skenor.



Två vattentäta och vikbara ljusenheter.



Multijusterbart vinschotom.



## TRAILER FÖR BÅTAR UPP TILL 15 FOT

Obromsad trailer med skenor för mindre båtar upp till 15 fot. Tippbar bakre vagga och justerbara skenor för enkel anpassning till din båt. Varmgalvaniserat chassi för lång hållbarhet. Elen är helt skyddad i båttrailerns chassi. Vattentäta hjullager förlänger livstiden. Helskyddad vinsch och vinschotom som är enkelt att anpassa, vinschotomet är även utrustat med en extra säkerhetsvajer för användning vid transport. Smidig, vikbar och vattentät belysning vilket gör både av- och pålastning väldigt enkel. Båttrailern på bilden kan vara extrautrustad.

Modell	Art.nr	Mått (LxB cm)	Totalvikt (kg)	Tjänstevikt (kg)	Lastvikt (kg)	System	Båtlängd (M/F)	Ståbara skärmar	Kölrullar/ Sidorullar	Självjust. vaggva	Hjul	Stöd-hjul	Antal axlar
150600UB RAX	312043	470x157	600	125	475	Skenor	4,6/15	Nej	3/-	-	135/80Rx13	Ja	1

Mer information finns på sidan 34-35 eller besök fogelsta.se



Rullsystem speciellt utvecklat för gummi- och ribbåtar.



Två vattentäta och vikbara ljusenheter.



Multijusterbart vinschotom.

## TRAILER FÖR BÅTAR UPP TILL 15 FOT

Obromsad trailer för mindre ribbåtar upp till 15 fot. X-line-kvalitetsrullar med låg inverkan på båtens skrov. Unikt rullsystem i kombination med justerbara kölrullar gör det enkelt att anpassa till din båt. Varmgalvaniserat chassi för lång hållbarhet. Elen är helt skyddad i båttrailerns chassi. Vattentäta hjullager förlänger livstiden. Helskyddad vinsch och vinschotom som är enkelt att justera, vinschotomet är även utrustat med en extra säkerhetsvajer för användning vid transport. Smidig, vikbar och vattentät belysning vilket gör både av- och pålastning väldigt enkel. Båttrailern på bilden kan vara extrautrustad.

Modell	Art.nr	Mått (LxB cm)	Totalvikt (kg)	Tjänstevikt (kg)	Lastvikt (kg)	System	Båtlängd (M/F)	Ståbara skärmar	Kölrullar/ Sidorullar	Självjust. vaggva	Hjul	Stöd-hjul	Antal axlar
150500UB RBX	311937	470x157	500	125	375	Rullar	4,6/15	Nej	2/16	-	135/80Rx13	Ja	1

Mer information finns på sidan 34-35 eller besök fogelsta.se

# BÅTUPPTAGNING



## NÄRA TILL VATTNET, NÄRA TILL UPPLEVELSER

Har du nära till vatten kan vi bara gratulera. Inte bara till att själva båtturena kanske blir fler, utan även till att transportbehoven blir förhållandevis små. För upptagning och kortare transporter kan vi erbjuda ett brett sortiment av båtupptagningsvagnar. Samtliga är oregistrerade, skattebefriade och får framföras i högst 30 km/h. Glöm inte att det krävs LGF-skylt samt blinkers för färd på allmän väg, liksom belysning vid mörkerfärd.





Heavy duty självjusterande vaggas.



Heavy duty super soft kölrullar.



Multjusterbara X-line-sidorullar.

## BÅTUPPTAGNINGSVAGN FÖR BÅTAR UPP TILL 30 FOT

Båtupptagningsvagn för båtar upp till 30 fot. Utrustad med två heavy duty självjusterande vaggor med super soft kölrullar, justerbara förstärkta kölrullar och dubbla sidorullar av X-line-kvalitet för enkel anpassning till din båt. Varmgalvaniserat chassi för lång hållbarhet. Vinsch och vinschtorn som är enkelt att justera, vinschtornet är även utrustat med en extra säkerhetsvajer för användning vid transport. Båttrailern på bilden kan vara extrautrustad.

Modell	Art.nr	Mått (LxB cm)	Totalvikt (kg)	Tjänstevikt (kg)	Lastvikt (kg)	System	Båtlängd (M/F)	Ståbara skärmar	Kölrullar/Sidorullar	Självjust. vaggas	Hjul	Stöd-hjul	Antal axlar
ST303000TB SVX	306516	900x233	3480	480	3000	Vagga	8,7/30	Nej	8/16	2	185Rx14C	Ja	2

Mer information finns på sidan 34-35 eller besök fogelsta.se



Heavy duty självjusterande vaggas.



Heavy duty super soft kölrullar.



Vinsch med skyddskåpa och multjusterbart vinschtorn.

## BÅTUPPTAGNINGSVAGN FÖR BÅTAR UPP TILL 26 FOT

Båtupptagningsvagn för båtar upp till 26 fot. Utrustad med två förstärkta självjusterande vaggor, justerbara förstärkta kölrullar och dubbla sidorullar av X-line-kvalitet för enkel anpassning till din båt. Varmgalvaniserat chassi för lång hållbarhet. Vinsch och vinschtorn som är enkelt att justera, vinschtornet är även utrustat med en extra säkerhetsvajer för användning vid transport. Båttrailern på bilden kan vara extrautrustad.

Modell	Art.nr	Mått (LxB cm)	Totalvikt (kg)	Tjänstevikt (kg)	Lastvikt (kg)	System	Båtlängd (M/F)	Ståbara skärmar	Kölrullar/Sidorullar	Självjust. vaggas	Hjul	Stöd-hjul	Antal axlar
ST262500TB SVX	306484	780x233	2930	430	2500	Vagga	7,8/26	Nej	8/12	2	185Rx14C	Ja	2
ST263000TB SVX	306486	780x233	3430	430	3000	Vagga	7,8/26	Nej	8/12	2	185Rx14C	Ja	2

Mer information finns på sidan 34-35 eller besök fogelsta.se



Förstärkt dubbel självjusterande vagger.



Vinsch med skyddskåpa och multijusterbart vinschtorn.



Förstärkt svetsat chassi.

## BÅTUPPTAGNINGSVAGN FÖR BÅTAR UPP TILL 24 FOT

Båtupptagningsvagn för båtar upp till 24 fot. Utrustad med två förstärkta självjusterande vagger, justerbara förstärkta kölrullar och sidorullar av X-line-kvalitet för enkel anpassning till din båt. Varmgalvaniserat chassi för lång hållbarhet. Vinsch och vinschtorn som är enkelt att justera, vinschtornet är även utrustat med en extra säkerhetsvajer för användning vid transport. Båttrailern på bilden kan vara extrautrustad.

Modell	Art.nr	Mått (LxB cm)	Totalvikt (kg)	Tjänstevikt (kg)	Lastvikt (kg)	System	Båtlängd (M/F)	Ståbara skärmar	Kölrullar/Sidorullar	Självjust. vagger	Hjul	Stöd-hjul	Antal axlar
ST242000TB SVX	306481	730x233	2380	380	2000	Vagger	7,2/24	Nej	5/10	2	185Rx14	Ja	2

Mer information finns på sidan 34-35 eller besök fogelsta.se



Dubbel självjusterande vagger.



Vinsch med skyddskåpa och multijusterbart vinschtorn.



Förstärkt svetsat chassi.

## BÅTUPPTAGNINGSVAGN FÖR BÅTAR UPP TILL 22 FOT

Båtupptagningsvagn för båtar upp till 22 fot. Utrustad med två förstärkta självjusterande vagger, justerbara förstärkta kölrullar av X-line-kvalitet för enkel anpassning till din båt. Varmgalvaniserat chassi för lång hållbarhet. Vinsch och vinschtorn som är enkelt att justera, vinschtornet är även utrustat med en extra säkerhetsvajer för användning vid transport. Båttrailern på bilden kan vara extrautrustad.

Modell	Art.nr	Mått (LxB cm)	Totalvikt (kg)	Tjänstevikt (kg)	Lastvikt (kg)	System	Båtlängd (M/F)	Ståbara skärmar	Kölrullar/Sidorullar	Självjust. vagger	Hjul	Stöd-hjul	Antal Axlar
ST221500 SVX	306477	630x215	1790	290	1500	Vagger	6,6/22	Nej	5/8	2	185Rx14C	Ja	1

Mer information finns på sidan 34-35 eller besök fogelsta.se



Vinsch med skyddskåpa och multijusterbart vinschhorn.



Körlullsvagga.



Multijusterbara X-line-sidorullar.

## BÅTUPPTAGNINGSVAGN FÖR BÅTAR UPP TILL 22 FOT

Båtupptagningsvagn för båtar upp till 22 fot. Utrustad med bakre körlullsvagga, justerbara körlullar och sidorullar av X-line-kvalitet för enkel anpassning till din båt. Varmgalvaniserat chassi för lång hållbarhet. Vinsch och vinschhorn som är enkelt att justera, vinschhornet är även utrustat med en extra säkerhetsvajer för användning vid transport. Båttrailern på bilden kan vara extrautrustad.

Modell	Art.nr	Mått (LxB cm)	Totalvikt (kg)	Tjänstevikt (kg)	Lastvikt (kg)	System	Båtlängd (M/F)	Ståbara skärmar	Körlullar/ Sidorullar	Självjust. vagga	Hjul	Stöd-hjul	Antal Axlar
ST221250 X	306473	630x215	1520	270	1250	Rullar	6,6/22	Nej	4/8	-	185Rx14	Ja	1

Mer information finns på sidan 34-35 eller besök [fogelsta.se](http://fogelsta.se)



Justerbara körlullar.



Multijusterbara X-line-sidorullar.



Vinsch med skyddskåpa och multijusterbart vinschhorn.

## BÅTUPPTAGNINGSVAGN FÖR BÅTAR UPP TILL 20 FOT

Båtupptagningsvagn för mindre båtar upp till 20 fot, justerbara körlullar och sidorullar av X-line-kvalitet för enkel anpassning till din båt. Varmgalvaniserat chassi för lång hållbarhet. Vinsch och vinschhorn som är enkelt att justera, vinschhornet är även utrustat med en extra säkerhetsvajer för användning vid transport. Båttrailern på bilden kan vara extrautrustad.

Modell	Art.nr	Mått (LxB cm)	Totalvikt (kg)	Tjänstevikt (kg)	Lastvikt (kg)	System	Båtlängd (M/F)	Ståbara skärmar	Körlullar/ Sidorullar	Självjust. vagga	Hjul	Stöd-hjul	Antal Axlar
ST201100 X	306470	600x185	1310	210	1100	Rullar	6/20	Nej	3/6	-	155Rx13C	Ja	1

Mer information finns på sidan 34-35 eller besök [fogelsta.se](http://fogelsta.se)



Justerbara kölrullar.



Multijusterbara X-line-sidorullar.



Vinsch med skyddskåpa och multijusterbart vinschorn.

## BÅTUPPTAGNINGSVAGN FÖR BÅTAR UPP TILL 18 FOT

Båtupptagningsvagn för mindre båtar upp till 18 fot, justerbara kölrullar och sidorullar av X-line-kvalitet för enkel anpassning till din båt. Varmgalvaniserat chassi för lång hållbarhet. Vinsch och vinschorn som är enkelt att justera, vinschornet är även utrustat med en extra säkerhetsvajer för användning vid transport. Båttrailern på bilden kan vara extrautrustad.

Modell	Art.nr	Mått (LxB cm)	Totalvikt (kg)	Tjänstevikt (kg)	Lastvikt (kg)	System	Båtlängd (M/F)	Ståbara skärmar	Kölrullar/Sidorullar	Självjust. vagga	Hjul	Stöd-hjul	Antal Axlar
ST180850 X	306491	515x180	1000	150	850	Rullar	5,5/18	Nej	3/4	-	155Rx13	Nej	1

Mer information finns på sidan 34-35 eller besök fogelsta.se



Vinsch och vinschorn. (Endast ST160500 X)



Varmgalvaniserat chassi.

## SMIDIGA VAGNAR FÖR MINDRE BÅTAR

ST160500 X är en båtupptagningsvagn för mindre båtar upp till 16 fot, X-line-kvalitetsrullar med låg inverkan på båtens skrov. Justerbara kölrullar och sidorullar för enkel anpassning till din båt. Varmgalvaniserat chassi för lång hållbarhet. Helsingsskyddad vinsch och vinschorn som är enkelt att justera, vinschornet är även utrustat med en extra säkerhetsvajer för användning vid transport. Båttrailern på bilden kan vara extrautrustad.

ST130350 hand är en enkel handdragen båtupptagningsvagn för små båtar upp till 13 fot. Justerbara kölrullar och sidorullar för enkel anpassning till din båt. Varmgalvaniserat chassi för lång hållbarhet. Båttrailern på bilden kan vara extrautrustad.



Multijusterbara X-line-sidorullar.

Modell	Art.nr	Mått (LxB cm)	Totalvikt (kg)	Tjänstevikt (kg)	Lastvikt (kg)	System	Båtlängd (M/F)	Ståbara skärmar	Kölrullar/Sidorullar	Självjust. vagga	Hjul	Stöd-hjul	Antal Axlar
ST160500 X	306490	430x180	580	80	500	Rullar	4,8/16	Nej	2/2	-	145/80Rx13	Nej	1
ST130350 hand	107152	350x150	350	50	300	Rullar	4/13	Nej	1/2	-	4.00-8	Nej	1

Mer information finns på sidan 34-35 eller besök fogelsta.se



# VATTENSPORT



## HELA VÄGEN TILL OCH FRÅN ÄVENTYRET

Såvida du inte är ute och simmar, kan du knappast uppleva vatten närmare än vad du gör i en kanot, kajak eller på en vattenskoter. Och när suget efter ännu ett äventyr dyker upp, vill du slippa bekymmer med att ta dig dit. Våra lösningar i Vattensportkategorin är säkra och smidiga, oavsett vilken typ av färdmedel du använder där ute.



Ståbara och heltäckande skärmar som skyddar mot vägsprut.



Två vattentäta och vikbara ljusenheter.



Plats för upp till 8 kanoter eller 16 kajaker.

BROMSAT

ÖBROMSAT

BÅTUPPTÄGNING

VATTENSPORT

## FÖR UPP TILL 16 KAJAKER ELLER 8 KANOTER

Med Fogelstas kanottrailers har du möjlighet att transportera upp till 16 kajaker eller 8 kanoter. Ställningen går lätt att justera efter kanoternas storlek. När kanotstället är monterat har trailern en totalhöjd på cirka 240 cm. V-drag och justerbar hjulaxel hjälper till att göra ekipaget stabilare och säkrare. Båttrailern på bilden kan vara extrautrustad.

Modell	Art.nr	Mått (LxB cm)	Totalvikt (kg)	Tjänstevikt (kg)	Lastvikt (kg)	System	Båtlängd (M/F)	Ståbara skärmar	Kölrullar/Sidorullar	Självjust. vagg	Hjul	Stöd-hjul	Antal Axlar
160650UB CX	311946	537x191	650	205	445	-	4,8 16	Ja	-/-	-	155Rx13	Ja	1
160750UB CX	311945	537x191	750	210	540	-	4,8 16	Ja	-/-	-	155Rx13	Ja	1

Mer information finns på sidan 34-35 eller besök fogelsta.se



Skenor med extremt hög glidförmåga.



Justerbart vinschtor.



Två vattentäta och vikbara ljusenheter.

## SMIDIGA TRAILERS FÖR VATTENSKOTER

Jetskitrailer med anpassad chassiform för vattenskotrar, vår jetskitrailer fördelar belastningen effektivt och skyddar skrovet. System med skenor med hög glidförmåga som underlättar av- och pålastning av din vattenskoter. Båttrailern på bilden kan vara extrautrustad.

Modell	Art.nr	Mått (LxB cm)	Totalvikt (kg)	Tjänstevikt (kg)	Lastvikt (kg)	System	Båtlängd (M/F)	Hjul-dimension	Stöd-hjul	Antal axlar
STPWC0600UBRAX	311222	405x158	750	100	600	Skenor	3,8/13	145/80Rx13	Ja	1
PWC10400UBRAX	311373	416x158	400	120	280	Skenor	3,8/13	145/80Rx13	Ja	1
PWC10500UBRAX	311372	416x158	500	120	380	Skenor	3,8/13	145/80Rx13	Ja	1
PWC10600UBRAX	311371	416x158	600	120	480	Skenor	3,8/13	145/80Rx13	Ja	1
PWC10750UBRAX	311370	416x158	750	120	630	Skenor	3,8/13	145/80Rx13	Ja	1

Mer information finns på sidan 34-35 eller besök fogelsta.se



V-formad dragstång för bättre stabilitet och köregenskaper.



Skenor med hög glidförmåga.



Flyttbara bindöglor.



Spolsystem för rengöring av bromstrumma.



13-polig spiralkabel.



## TRAILER FÖR TVÅ VATTENSKOTRAR

Trailer med kapacitet att lasta två vattenskotrar. Vårt system med skenor med hög glidförmåga underlättar av- och pålastning av din vattenskoter. Justerbara skenor och vinsch samt multijusterbart vinschorn gör att trailern enkelt kan anpassas till din skoter. Skenorna kan också justeras för att transportera en vattenskoter. Flexibla surrningsmöjligheter med flyttbara bindöglor. Vagnen på bilden kan vara extrautrustad.

Modell	Art.nr	Mått (LxB cm)	Totalvikt (kg)	Tjänstevikt (kg)	Lastvikt (kg)	System	Båtlängd (M/F)	Hjul-dimension	Stödhjul	Antal axlar
PWC21200BRAX	311489	522x255	1200	310	890	Skenor	3,8/13	175Rx13C	Ja	1

Mer information finns på sidan 34-35 eller besök [fogelsta.se](http://fogelsta.se)







# TEKNISKA FAKTA

## BROMSAT

MODELL	ART.NR	UTVÄNDIGA MÅTT (LXB cm)	TOTALVIKT (KG)	TJÄNSTEVIKT (KG)	LASTVIKT (KG)	SYSTEM	BÅTLÄNGD (M/F)	STÅBARA SKÄRMAR	ANTAL KÖLRULLAR	ANTAL SIDORULLAR	SJÄLVJUSTER- ANDE VAGGA
263000TB SVX	312015	802x221	3000	700	2300	Vagga	7,8/26	Ja	8	16	2
263500TB SVX	312014	802x221	3500	700	2800	Vagga	7,8/26	Ja	8	16	2
303000TB SVX	312023	922x221	3000	680	2320	Vagga	8,7/30	Ja	8	16	2
303500TB SVX	312022	922x221	3500	710	2790	Vagga	8,7/30	Ja	8	16	2
262500TB SVX	312016	802x221	2500	570	1930	Vagga	7,8/26	Ja	6	12	2
241990TB SVX	312002	752x221	1990	530	1460	Vagga	7,2/24	Ja	5	12	2
221990TB SVX	311981	652x221	1990	470	1520	Vagga	6,6/22	Ja	5	8	2
222500TB SVX	311979	652x221	2500	500	2000	Vagga	6,6/22	Ja	5	8	2
221500B	311989	646x221	1500	370	1160	Rullar	6,6/22	Nej	4	8	-
221300B SVX	311991	654x221	1300	370	930	Vagga	6,6/22	Ja	4	8	1
221500B SVX	311990	654x221	1500	400	1100	Vagga	6,6/22	Ja	5	8	2
221800B SVX	311984	654x221	1800	420	1380	Vagga	6,6/22	Ja	5	8	2
201100B SVX	311965	610x191	1100	295	805	Vagga	6/20	Ja	4	6	1
201300B SVX	312101	610x191	1300	320	980	Vagga	6/20	Ja	4	6	1
201300B X	311969	610x191	1300	320	980	Rullar	6/20	Ja	4	6	-
201300B	311968	603x191	1300	320	980	Rullar	6/20	Nej	4	6	-
201100B X PIONER	311964	610x191	1100	295	805	Skenor	6/20	Ja	2	-	-
181000B X	311960	592x191	1000	270	730	Rullar	5,5/18	Ja	4	6	-
180950B	311961	585x191	950	270	680	Rullar	5,5/18	Nej	4	6	-

## OBROMSAT

MODELL	ART.NR	UTVÄNDIGA MÅTT (LXB cm)	TOTALVIKT (KG)	TJÄNSTEVIKT (KG)	LASTVIKT (KG)	SYSTEM	BÅTLÄNGD (M/F)	STÅBARA SKÄRMAR	ANTAL KÖLRULLAR	ANTAL SIDORULLAR	SJÄLVJUSTER- ANDE VAGGA
180750UB X	311958	586x191	750	230	520	Rullar	5,5/18	Ja	4	6	-
180650UBL	312109	553x177	650	170	480	Rullar	5,5/18	Nej	4	6	-
180750UBL	311957	553x177	750	170	580	Rullar	5,5/18	Nej	4	6	-
160650UB X	311950	537x191	650	205	445	Rullar	4,8/16	Ja	3	6	-
160750UB X	311951	537x191	750	210	540	Rullar	4,8/16	Ja	3	6	-
150500UB	311935	455x153	500	130	370	Rullar	4,7/15	Nej	3	4	-
150600UB	311936	455x153	600	130	470	Rullar	4,7/15	Nej	3	4	-
150600UB RAX	312043	470x157	600	125	475	Skenor	4,6/15	Nej	3	-	-
150500UB RBX	311937	470x157	500	125	375	Rullar	4,6/15	Nej	2	16	-

## BÅTUPPTAGNINGSVAGN

MODELL	ART.NR	UTVÄNDIGA MÅTT (LXB cm)	TOTALVIKT (KG)	TJÄNSTEVIKT (KG)	LASTVIKT (KG)	SYSTEM	BÅTLÄNGD (M/F)	STÅBARA SKÄRMAR	ANTAL KÖLRULLAR	ANTAL SIDORULLAR	SJÄLVJUSTER- ANDE VAGGA
ST303000TB SVX	306516	900x233	3480	480	3000	Vagga	8,7/30	Nej	8	16	2
ST262500TB SVX	306484	780x233	2930	430	2500	Vagga	7,8/26	Nej	8	12	2
ST263000TB SVX	306486	780x233	3430	430	3000	Vagga	7,8/26	Nej	8	12	2
ST242000TB SVX	306481	730x233	2380	380	2000	Vagga	7,2/24	Nej	5	10	2
ST221500 SVX	306477	630x215	1790	290	1500	Vagga	6,6/22	Nej	5	8	2
ST221250 X	306473	630x215	1520	270	1250	Rullar	6,6/22	Nej	4	8	-
ST201100 X	306470	600x185	1310	210	1100	Rullar	6/20	Nej	3	6	-
ST180850 X	306491	515x180	1000	150	850	Rullar	5,5/18	Nej	3	4	-
ST160500 X	306490	430x180	580	80	500	Rullar	4,8/16	Nej	2	2	-
ST130350 hand	107152	350x150	350	50	300	Rullar	4/13	Nej	1	2	-

## VATTENSPORT

MODELL	ART.NR	UTVÄNDIGA MÅTT (LXB cm)	TOTALVIKT (KG)	TJÄNSTEVIKT (KG)	LASTVIKT (KG)	SYSTEM	BÅTLÄNGD (M/F)	STÅBARA SKÄRMAR	ANTAL KÖLRULLAR	ANTAL SIDORULLAR	SJÄLVJUSTER- ANDE VAGGA
STPWC0600UBRAX	311222	405x158	750	100	600	Skenor	3,8/13	Nej	-	-	-
PWC10400UBRAX	311373	416x158	400	120	280	Skenor	3,8/13	Nej	-	-	-
PWC10500UBRAX	311372	416x158	500	120	380	Skenor	3,8/13	Nej	-	-	-
PWC10600UBRAX	311371	416x158	600	120	480	Skenor	3,8/13	Nej	-	-	-
PWC10750UBRAX	311370	416x158	750	120	630	Skenor	3,8/13	Nej	-	-	-
PWC21200BRAX	311489	522x255	1200	310	890	Skenor	3,8/13	Nej	-	-	-

## KAJAK / KANOT

MODELL	ART.NR	UTVÄNDIGA MÅTT (LXB cm)	TOTALVIKT (KG)	TJÄNSTEVIKT (KG)	LASTVIKT (KG)	SYSTEM	BÅTLÄNGD (M/F)	STÅBARA SKÄRMAR	ANTAL KÖLRULLAR	ANTAL SIDORULLAR	SJÄLVJUSTER- ANDE VAGGA
160650UB CX	311946	537x191	650	205	445	-	4,8 16	Ja	-	-	-
160750UB CX	311945	537x191	750	210	540	-	4,8 16	Ja	-	-	-

# TEKNISKA FAKTA

## BROMSAT

HJULDIMENSION	ANTAL HJULBULTAR	HELTÄCKANDE SKÄRMAR	FLYTTBAR AXEL	VINSCH	BINDÖGLOR	ADAPTER-KABEL	BROMS	STÖDHJUL	ANTAL AXLAR
185Rx14C	5	Ja	Ja	Manuell	-	13	Ja	Ja	2
185Rx14C	5	Ja	Ja	Manuell	-	13	Ja	Ja	2
185Rx14C	5	Ja	Ja	Manuell	-	13	Ja	Ja	2
185Rx14C	5	Ja	Ja	Manuell	-	13	Ja	Ja	2
155Rx13C	5	Ja	Ja	Manuell	-	13	Ja	Ja	2
155Rx13C	5	Ja	Ja	Manuell	-	13	Ja	Ja	2
155Rx13C	5	Ja	Ja	Manuell	-	13	Ja	Ja	2
155Rx13C	5	Ja	Ja	Manuell	-	13	Ja	Ja	2
185Rx14C	5	Nej	Ja	Manuell	-	13	Ja	Ja	1
185Rx14C	5	Ja	Ja	Manuell	-	13	Ja	Ja	1
185Rx14C	5	Ja	Ja	Manuell	-	13	Ja	Ja	1
185Rx14C	5	Ja	Ja	Manuell	-	13	Ja	Ja	1
155Rx13C	5	Nej	Ja	Manuell	-	13	Ja	Ja	1
185/70Rx13	5	Nej	Ja	Manuell	-	13	Nej	Ja	1
185/70Rx13	5	Nej	Ja	Manuell	-	13	Ja	Ja	1
185/70Rx13	5	Nej	Ja	Manuell	-	13	Ja	Ja	1
155Rx13C	5	Ja	Ja	Manuell	-	13	Ja	Ja	1
155Rx13	4	Ja	Ja	Manuell	-	13	Ja	Ja	1
155Rx13	4	Nej	Ja	Manuell	-	13	Ja	Ja	1

## OBROMSAT

HJULDIMENSION	ANTAL HJULBULTAR	HELTÄCKANDE SKÄRMAR	FLYTTBAR AXEL	VINSCH	BINDÖGLOR	ADAPTER-KABEL	BROMS	STÖDHJUL	ANTAL AXLAR
155Rx13	4	Ja	Ja	Manuell	-	13	Nej	Ja	1
145/80Rx13	4	Nej	Ja	Manuell	-	13	Nej	Ja	1
145/80Rx13	4	Nej	Ja	Manuell	-	13	Nej	Ja	1
155Rx13	4	Ja	Ja	Manuell	-	13	Nej	Ja	1
155Rx13	4	Ja	Ja	Manuell	-	13	Nej	Ja	1
135/80Rx13	4	Nej	Ja	Manuell	-	13	Nej	Ja	1
135/80Rx13	4	Nej	Ja	Manuell	-	13	Nej	Ja	1
135/80Rx13	4	Nej	Ja	Manuell	-	13	Nej	Ja	1
135/80Rx13	4	Nej	Ja	Manuell	-	13	Nej	Ja	1

## BÅTUPPTAGNINGSVAGN

HJULDIMENSION	ANTAL HJULBULTAR	HELTÄCKANDE SKÄRMAR	FLYTTBAR AXEL	VINSCH	BINDÖGLOR	ADAPTER-KABEL	BROMS	STÖDHJUL	ANTAL AXLAR
185Rx14C	5	Nej	Ja	Manuell	-	-	Nej	Ja	2
185Rx14C	5	Nej	Ja	Manuell	-	-	Nej	Ja	2
185Rx14C	5	Nej	Ja	Manuell	-	-	Nej	Ja	2
185Rx14C	5	Nej	Ja	Manuell	-	-	Nej	Ja	2
185Rx14C	5	Nej	Ja	Manuell	-	-	Nej	Ja	1
185Rx14	5	Nej	Ja	Manuell	-	-	Nej	Ja	1
155Rx13C	5	Nej	Ja	Manuell	-	-	Nej	Ja	1
155Rx13	4	Nej	Nej	Manuell	-	-	Nej	Nej	1
145/80Rx13	4	Nej	Nej	Manuell	-	-	Nej	Nej	1
4.00-8	4	Nej	Nej	Nej	-	-	Nej	Nej	1

## VATTENSPORT

HJULDIMENSION	ANTAL HJULBULTAR	HELTÄCKANDE SKÄRMAR	FLYTTBAR AXEL	VINSCH	BINDÖGLOR	ADAPTER-KABEL	BROMS	STÖDHJUL	ANTAL AXLAR
145/80Rx13	4	Nej	Ja	Manuell	2	-	Nej	Ja	1
145/80Rx13	4	Nej	Ja	Manuell	2	13	Nej	Ja	1
145/80Rx13	4	Nej	Ja	Manuell	2	13	Nej	Ja	1
145/80Rx13	4	Nej	Ja	Manuell	2	13	Nej	Ja	1
145/80Rx13	4	Nej	Ja	Manuell	2	13	Nej	Ja	1
175Rx13C	5	Nej	Ja	Manuell	6	13	Ja	Ja	1

## KAJAK / KANOT

HJULDIMENSION	ANTAL HJULBULTAR	HELTÄCKANDE SKÄRMAR	FLYTTBAR AXEL	VINSCH	BINDÖGLOR	ADAPTER-KABEL	BROMS	STÖDHJUL	ANTAL AXLAR
155Rx13	4	Ja	Ja	Nej	-	13	Nej	Ja	1
155Rx13	4	Ja	Ja	Nej	-	13	Nej	Ja	1

## TILLVAL

Bilderna är exempelbilder. Se fler tillval på [fogelsta.se](http://fogelsta.se) under respektive båttrailer.



### Kölrullar

Finns i flera olika utföranden. Välj mellan Premium eller X-line beroende på båttrailer. Komplettera med extra tvärbalkar och monteringskit.



### Kölrullar Super soft

Fyra kölrullar i extra kraftigt material för större båtar. Komplettera med extra tvärbalk och monteringskit.



### Kölrullsvagga

Finns i flera olika utföranden. Välj mellan Premium eller X-line beroende på båttrailer. Komplettera med extra tvärbalk och monteringskit.



### Superrullar 2x4

Superrullsvagga med 8 sidorullar som justerar sig efter båtens form och ger ett bra stöd. Kan kombineras i flera par efter varandra. Kompletteras med U-fästen.



### Superrullar Heavy duty 2x8

Superrullsvagga med 16 sidorullar som justerar sig efter båtens form och ger ett extra bra stöd. Kan kombineras i flera par efter varandra. Kompletteras med U-fästen.



### Självjusterande vagga

Automatisk inställning efter båtens skrov gör på- och avlastningen lättare. Finns även i förstärkt utförande (fram alternativt bak).



### Självjusterande vagga Heavy duty

Automatisk inställning efter båtens skrov gör på- och avlastningen lättare. För bakre montering.



### Sidorullar Enkel

Finns i flera olika utföranden. Välj mellan Premium eller X-line beroende på båttrailer. Komplettera med U-fästen.



### Sidorullar Dubbel

Finns i flera olika utföranden. Välj mellan Premium eller X-line beroende på båttrailer. Komplettera med U-fästen.



### Pioner-kit

Finns i flera olika utföranden beroende på båttyp (Multi, 15, 17, Viking).



### Kölbåtstillsats

Komplettera trailern med en kölbåtstillsats för din segelbåt. Finns som tillval för båttrailers 26-30 fot.



### Skärmsats

För enkelaxlade båtupptagningsvagnar, skyddar mot stänk från vägbanan.



### Kölrullar för båt med stegköl

Finns i två varianter. Monteras längst bak på båttrailern vid användning till båt med köl som planas ut vid aktern.



### Förhöjningsstolpe

Används för extra höjdjustering av båttrailerns sidorullar. Längd: 1 meter.



### Förhöjningskonsol för kölrullehållare

Extra konsol som utökar justerbarheten på kölrullarna.



### Tillsats för snipor

Tillsats för förlängning av självjusterande vaggans sidostöd för anpassning till fjordbåtar, snipor.

# TILLBEHÖR



## Gångbord med halkskydd

Gångbord gör det enkelt att lasta på och av båten.

LÄNGD	ART. NR
1,6 m	103410
3,5 m	103409



## Smidig bromstvätt

Koppla in vattenslang för ursköljning av bromstrumma.

ART. NR
105181

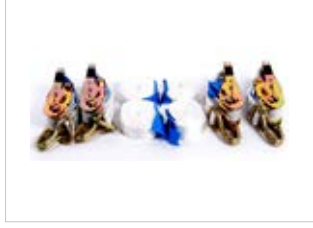

## Spännbandskit

4-pack band 2000mm & spännare för lastsäkring av båt.

ART. NR
106069



## Surrningsbeslag

Monteras på chassiet för enkel fixering av spännband.

TYP	ART. NR
Kort	103418
Lång	103419



## Extra fotsteg

Gör av- och pålastning enklare och säkrare. Monteras på chassiet.



## Reservhjulshållare

Monteras på chassiet för smidig transport av reservhjul.

ART. NR
115419



## Reservhjul

Extra hjul till din båttrailer.

ART. NR
Flera modeller, kontakta Återförsäljare



## Aluminiumfälg

Utrusta din trailer med aluminiumfälgar för ett snyggare intryck.

ART. NR
Flera modeller, kontakta Återförsäljare



## Elvinsch

Kvalitetsvinsch från Warn. Går att utrusta med förvaringslådor, batteriladdare samt trådlös fjärrkontroll.

ART. NR
Flera modeller, kontakta Återförsäljare



## Verktyslåda/batterilåda

Höger/vänster, med fästkonsol.

ART. NR
304613



## Flodstyrning

Fångar upp och styr båten till körlullen vid strömt vatten eller sidovind. Ej för SV eller SR.

ART. NR
307655



## Stödplatta med vev

Smidig höjjustering för rätt inställning. Skyddar båten vid förvaring eller lång transport.

ART. NR
102383



## Kullås

Godkänt lås som passar de flesta kulkopplingar på marknaden.

ART. NR
Flera modeller, kontakta Återförsäljare



## Stödhujsinfästning med stödhujs

Monteras på chassiet för enklare hantering av trailern.

ART. NR
Flera modeller, kontakta Återförsäljare



## LGF-skytt

LGF-skytt för långsamgående fordon. Med hållare för montering.

ART. NR
106415



## Belysningskit BUV

Kit som möjliggör körning på allmän väg. Ska kombineras med LGF-skytt.

ART. NR
312220





Brenderup AB  
Box 128  
551 13 Jönköping  
Sweden

[www.fogelsta.se](http://www.fogelsta.se)

**FOGELSTA**  
PART OF BRENDEUP GROUP